

Traktorburna plogar

Typ DLX

Innehållsförteckning.

1. Skötselanvisning sid. 2
2. Inställning ” 2
3. Reservdelsförteckning ” 6
4. Reservdelsillustrationer ” 8

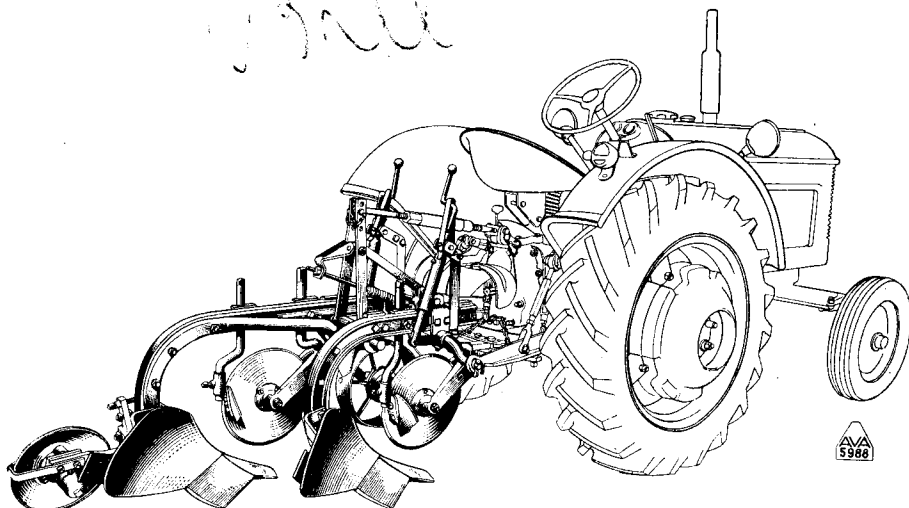

Rätt till ändringar i konstruktion och utförande förbehålles.

A.-B. ARVIKA-VERKEN - ARVIKA - SVERIGE

Telegramadress: Arvikaverken, Arvika. Tel.: Namnanrop "Arvikaverken"

2595

O-1-55-1 000

Plogens skötsel.

Innan plogen första gången tages i bruk, skola vändskivorna befrias från fernissan. Detta sker lämpligast genom tvättning med stark sodalut eller cellulosaeförtunning (thinner).

Försumma ej smörjningen! Alla rörliga delar kräver regelbunden och noggrann smörjning. Särskilt gäller detta skivristarnas och hjulens lager. Dessa lager böra dessutom vid arbetssäsongens slut tagas isär och tvättas rena, varefter de vid hopsättningen förses med nytt fett, som effektivt skyddar mot damm och väta. **Om plogen kommer att stå oanvänd en tid, skola vändskivorna göras rena, torkas och inoljas.** Gäller det kortare tid duger vanlig spillolja. För längre tid bör ett fett användas, som effektivt skyddar mot rost. **Vändskivans yta får inte rosta.** På en rostig vändskiva fastnar jorden lätt och plöjningens kvalitet försämras.

Billspetsar och skär skola hållas vassa. Trubbiga billspetsar och skär gör det svårare för plogen att gå ner och ökar dessutom dragkraftbehovet. Vid stor förslitning av bill eller spets eller då vässning ej kan ske, måste utbyte göras.

Tillse dagligen att alla muttrar och skruvar äro åtdragna. De glapp, som annars uppstå, medför att plogen går illa och risken för sönderkörning ökar.

Plogens inställning.

För erhållande av ett gott plöjningsarbete är det av synnerligen stor vikt att plogen är rätt inställd. Härvid bör följande beaktas:

Plogen fästes vid traktorn i tre punkter, s. k. trepunktsupphängning. Plogen monteras med den tvärgående axelns tappar vid traktorns dragstänger och med sin övre del vid traktorns tryckstång. För att plogen skall kunna anpassas till olika traktorer finnes flera inställningsmöjligheter för tryckstångens anfästning på plogen (fig. 4 k och l). **Därvid inställes tryckstången så att plogens bakhjul i arbetsläge alltid stöder mot plogfårans botten** (se fig. 1).

Plöjningsdjupet bestämmes av bärhjulet, som inställes — även under gång — genom vänstra veven (i körriktningen räknat). Maximala plöjningsdjupet är 9 tum, men kan ökas till c:a 11 tum genom utbyte av bärhjulet nr 22609 (diameter 350 mm) mot ett mindre sådant (diameter

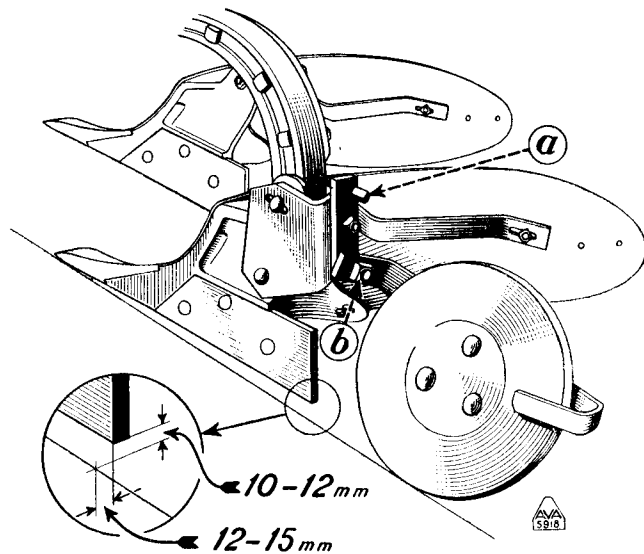

Fig. 1.

250 mm). Detta kan erhållas på extra beställning och har nr 24757. Samtidigt bör hjulskrapan nr 22630 utbytas mot hjulskrapa nr 26708.

Plöjningsbredden (tiltbredden) för främre plogkroppen regleras — även under gång — med den högra veven (i körriktningen räknat). När veven står i mitten av sitt regleringsområde, skall plogen vid plöjning på jämn mark taga lika breda tiltor med båda plogkropparna. Om de båda plogkropparna ej taga lika stor bredd vid denna inställning, kan detta justeras genom att plogen flyttas på tvärgående axeln. Genom att främre plogfårans bredd kan regleras under gång, kan man t. ex. förhindra att plogen tar för brett eller för smalt vid plöjning i sluttande terräng. Det vållar heller ingen svårighet att plöja raka fåror.

Plogens jordsökning regleras genom förlängning eller förkortning av traktorns tryckstång. Om tryckstången förkortas, ökas jordsökningen, d. v. s. spetsen pekar mera neråt. **Plogen skall arbeta i vågrätt läge** Plogen arbetar i vågrätt läge när bakhjulet är i kontakt med plogfårans botten. Detta kan kontrolleras från traktorns förarsits. **Plogens sidolutning** regleras — även under gång — genom en på lyftlänken till traktorns högra dragstång befintlig skruvreglering.

Vid anpassning av plogen är det nödvändigt att traktorns dragstänger äro rätt inställda. Därvid måste hänsyn tagas till plöjningsdjupet. Dragstängernas rörelse nedåt får ej vara begränsad så att plogen hindras plöja tillräckligt djupt. På vissa traktorer kunna lyftarmarnas anfestning vid traktorn justeras i höjdlid. Nämda anfestning bör sänkas vid stora plöjningsdjup, då plogen har svårt att hålla konstant djup.

Traktorburna plogar

Likaså skola dragstängernas begränsningslänkar för sidorörelse avpassas så att plogen i arbetsläge har möjlighet att svänga i sidled åt båda hållen. Begränsningslänkarna skall förhindra plogen att stöta mot traktorns bakhjul eller skärmar under såväl plöjning, transport som vid utlösning av säkerhetskopplingen. Obs! I det senare fallet tippas plogen framåt, varvid plogens vevar komma närmare traktorn.

För att plogen skall kunna anpassas till olika traktorer, finnas flera inställningsmöjligheter för tryckstängens anfästning på plogen (fig. 4 k o. l).

Justering av bakhjulet: För erhållande av lätt gång och god plöjning är det av stor vikt att bakhjulet är rätt inställt. Vid justering av detta ställes plogen på plan mark.

Inställ stoppskruven a, så att bakre ändan av landsidan höjes 10 à 12 mm från markytan. (Se fig. 1). Härigenom kommer bakhjulet att uppbära tyngden av plogens bakre del, så att gången blir lätt.

Medelst bulten b, som går genom hållaren för bakhjulet och det avlånga hålet i fästet för hållaren, kan bakhjulet ställas närmare eller längre från plogfårskanten. Inställningen göres så, att om en linje tänkes dragen från billspetsen på vänstra plogkroppen till vänstra sidan av bakhjulets ytterkant, bakre ändan av landsidan kommer att stå 12 à 15 mm från denna räta linje (se fig. 1).

Med sådan inställning kommer plogen att arbeta utan att landsidan onödigt hårt tryckes mot fårans lodräta vägg, samtidigt som hastig förslitning förhindras.

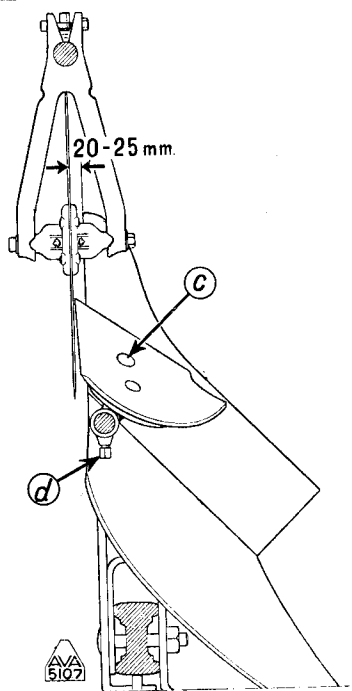

Fig. 2.

Justering av ristarna:

Ristarnas inställning bör ägnas uppmärksamhet, då de ha stort inflytande på plogens gång.

I sidled inställes skivristen att skära 20 à 25 mm till vänster om (utanför) plogkroppen, varvid ren fåra med skarp kant erhålles (Se fig. 2). Denna inställning erhålles genom att vrida ristarmen sedan dess anfästning vid plogåsen lossats.

I höjddled inställes skivristen så, att endast stubb och dylikt genomskäres.

Skumristen användes på gräsmark eller stubbåker för att avskära, och i botten på plogfåran nedbruka, kvarvarande växt-delar.

I sidled inställes skumristen så, att den skär ut till det snitt som gjorts av skumristen. (Se fig. 2).

Skumristen bör icke ställas att skära djupare än c:a 50 mm.

Inställning av skumristen sker genom vridning av ristarmen eller medelst bulten c och stoppskruven d (Se fig. 2).

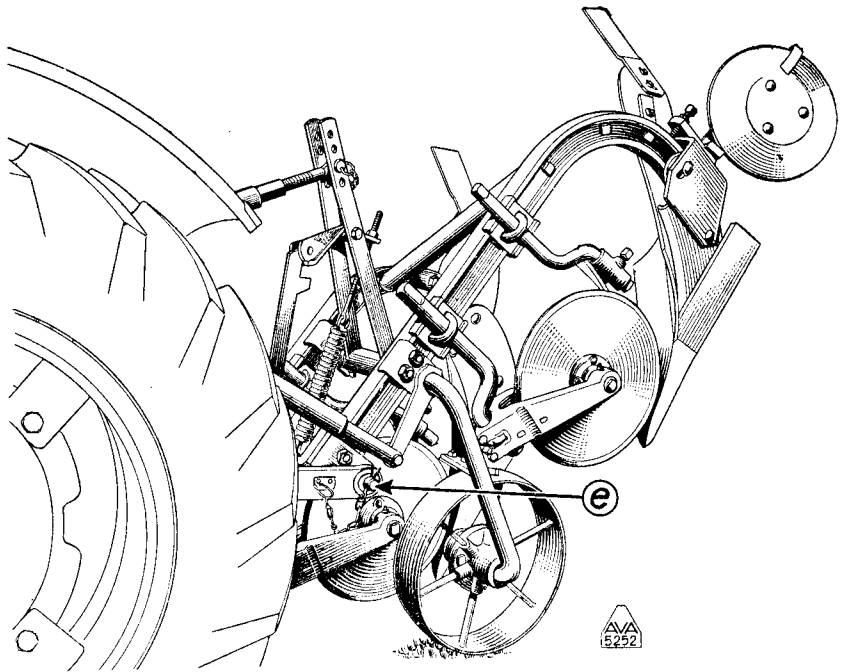

Fig. 3.

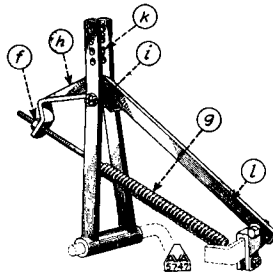

Fig. 4.

Säkerhetskopplingen. För att förhindra att plogen skadas vid för hög belastning, t. ex. vid stenpåkörning, finns en säkerhetskoppling. Vid utlösning av säkerhetskopplingen tippar plogen framåt genom vridning kring tväraxeln e. Fig. 3 visar plogen i urkopplat läge.

Man kan justera säkerhetskopplingen så att den bringas att utlösa snabbare eller senare genom att med muttern f lossa respektive spänna fjädern g. Fjädern skall dock ej spännas hårdare än att säkerhets-haken h kan svänga upp och släppa sitt grepp om rullen i vid stenpåkörning.

Beställning av reservdelar.

Vid beställning bör delens benämning och nummer uppgivas.

För den händelse numret på en reservdel ej kan fastställas med tillhjälp av illustrationer och förteckning och det på delen instämplade numret skulle vara bortnött, torde **plogens tillverkningsnummer**, vilket återfinnes å **vänstra åsens översida**, uppgivas eller den gamla delen insändas med rekvisitionen för erhållande av riktig ersättningsdel.

Uppgiv alltid vid rekvisitioner noggrann och tydlig adress samt om godset skall sändas per post, som ilgods eller fraktgods.

Vänta inte med reservdelsbeställningen till kort före plöjningstidens början! Använd endast originaldelar! Efterapade reservdelar äro aldrig bättre men ofta sämre än originaldelarna och vi kunna därför icke ikläda oss något ansvar för maskiner, i vilka efterapade reservdelar insättas.

Traktorburna plogar

Reservdelsförteckning.

Del nr	Årgång	Benämning	DLX	DLX	DLX	DLX	DLX	DLX	DLX	Gr. Nr.
			112-10 12"	114-12 14"	210-10 11"	212-10 12"	214-12 14"	312-10 12"	311-10 11"	
45	1954	Rullager	1	1	1	1	1	1	1	4
1653	"	Krysskil 8×9,5×40 mm på tvåaxel (ej ill.)	1	1	1	1	1	1	1	4
1728	"	Bult, 7,6×60 mm i stödhjulsaxel	1	1	1	1	1	1	1	4
1753	"	Kronmutter S6KM— ³ / ₈ "	1	1	1	1	1	1	1	2
1777	"	Stift i ring nr 22616	1	1	1	1	1	1	1	4
1800	"	Bult till säkerhetskoppling	1	1	1	1	1	1	1	2
3992	"	Slitbricka i stödhjul	1	1	1	1	1	1	1	4
SKF6205	"	Kullager till skivrist	1	1	1	1	1	1	1	5
7285	"	Fjäder till låsarm 26634	1	1	1	1	1	1	1	1
8241	"	Bult, 12,25×42 mm för inställningsvev	1	1	1	1	1	1	1	4
9275	"	Skruvnyckel ³ / ₈ "× ⁵ / ₁₆ "	1	1	1	1	1	1	1	7
9276	"	" " ¹ / ₂ "× ⁵ / ₈ "	1	1	1	1	1	1	1	7
10678	"	Smörjnippel, rak ¹ / ₈ "	1	1	1	1	1	1	1	1,2
13137	"	Öglebult till säkerhetskoppling	1	1	1	1	1	1	1	2
14737	"	Stoppring i stödhjul	1	1	1	1	1	1	1	4
15980	"	Skruvnyckel ³ / ₄ "× ⁵ / ₈ "	1	1	1	1	1	1	1	7
17168	"	Förlängningsjärn till vändskiva	1	1	1	1	1	1	1	1
17354	"	Navkapsel till stödhjul	1	1	1	1	1	1	1	4
17600	1954	Stag mellan plogåsar 12" (Ej ill.)	—	—	—	1	1	1	—	—
17602	1954	Underläggsbricka	1	1	1	1	1	1	1	5
17615	"	Stoppring på tvåaxel	1	1	1	1	1	1	1	4
17648	"	Bakhjulsnav med axel	1	1	1	1	1	1	1	1
17649	"	Hjulbössa till bakhjul	1	1	1	1	1	1	1	1
17651	"	Navkapsel " "	1	1	1	1	1	1	1	1
17652	"	Låsring " "	1	1	1	1	1	1	1	1
17654	"	Låspinne " "	1	1	1	1	1	1	1	1
17659	"	Skivristskraft	1	1	1	1	1	1	1	5
17660	"	Skivristgaffel	1	1	1	1	1	1	1	5
17662	"	Stoppring till skivristgaffel	1	1	1	1	1	1	1	5
17703	"	Skumristvändskiva	1	1	1	1	1	1	1	6
17769	1954	Stag mellan plogåsar (Ej ill.)	—	—	—	—	1	—	—	—
22554	1954	Bakhjul	1	1	1	1	1	1	1	1
22555	"	Hållare till bakhjul	1	1	1	1	1	1	1	1
22557	"	Hjulskrapa för bakhjul	1	1	1	1	1	1	1	1
22598	"	Lager för stödhjulsaxel	1	1	1	1	1	1	1	3
22605	"	Stödhjulsaxel (Se även nr 24101)	1	1	1	1	—	1	1	4
22609	"	Stödhjul	1	1	1	1	1	1	1	4
22616	"	Ring till inställningsvev	1	1	1	1	1	1	1	4
22618	"	Ytterrör för inställningsvev	1	1	1	1	1	1	1	4
22620	"	Innerrör, vänster, för inställningsvev	1	1	1	1	1	1	1	4
22627	"	" höger, för inställningsvev	1	1	1	1	1	1	1	4
22630	"	Hjulskrapa på stödhjul	1	1	1	1	1	1	1	4
22631	"	Hållare för skiv- o. skumristskraft	1	1	1	1	1	1	1	5, 6
22635	"	Krampa för skivristskraft, höger	1	1	1	1	1	1	1	5
22636	"	" " skumristskraft	1	1	1	1	1	1	1	6
22638	"	Skumristskraft	1	1	1	1	1	1	1	6
22983	"	Skiva till skivrist	1	1	1	1	1	1	1	5
23010	"	Stödhjul med axel sammansatt (ej ill.)	1	1	1	1	—	1	1	—
23307	"	Navbricka till skivrist	1	1	1	1	1	1	1	5
23308	"	Bussning " "	1	1	1	1	1	1	1	5
23309	"	Skivrist, sammansatt	1	1	1	1	1	1	1	5
23452	"	Tvåaxel, med 22 mm tapp	1	1	1	1	1	1	1	4
23453	"	" " 28 " "	1	1	1	1	1	1	1	4
23456	"	Frontbygel	—	—	—	—	1	—	—	3
23458	"	" " " "	—	—	—	—	1	—	—	3
23459	"	Arm på tvåaxel	1	1	1	1	1	1	1	4
23481	"	Stoppring på tvåaxel	1	1	1	1	1	1	1	4
23484	"	Fäste för skumristvändskiva	1	1	1	1	1	1	1	6
23500	"	Lager, vänster, för tvåaxel	1	1	1	1	1	1	1	3

Traktorburna plogar

Del nr	Årgång	Benämning	DLX	DLX	DLX	DLX	DLX	DLX	DLX	Nr. Gr.
			112-10 12"	114-12 14"	211-10 11"	212-10 12"	214-12 14"	312-10 12"	311-10 11"	
23508	1954	Sida pe fäste nr 26407 och 26408	1	1	1	1	1	1	1	4
23526	"	Skivrist, sammansatt	1	1	1	1	1	1	1	5
23527	"	Skumrist, "	1	1	1	1	1	1	1	6
23548	"	Frontbygel	1	1	—	—	—	—	—	3
23551	"	Mellanläggsbricka	1	1	1	1	1	1	1	3
24101	"	Stödhjul saxel (Se ill. över 22605)	—	—	—	—	1	—	—	4
24143	"	Packning	1	1	1	1	1	1	1	5
24144	"	Tättningsring i navbricka nr. 23307	1	1	1	1	1	1	1	5
24148	"	Säkerhetskoppling, sammansatt	1	1	1	1	1	1	1	2
24149	"	Ledarm, övre o. nedre, sammansatt	1	1	1	1	1	1	1	2
24150	"	" "	1	1	1	1	1	1	1	2
24153	"	" nedre	1	1	1	1	1	1	1	2
24157	"	Tapp till övre o. nedre ledarm	1	1	1	1	1	1	1	2
24158	"	Ledarm, bakre	1	1	1	1	1	1	1	2
24161	"	Rulle till ledarm	1	1	1	1	1	1	1	2
24162	"	Bult till ledarm	1	1	1	1	1	1	1	2
24163	"	Fäste för säkerhetskoppling	1	1	1	1	1	1	1	2
24166	"	Mutter till säkerhetskoppling	1	1	1	1	1	1	1	2
24167	"	Låsbult, sammansatt	1	1	1	1	1	1	1	2
24168	"	" "	1	1	1	1	1	1	1	2
24169	"	Låspinne	1	1	1	1	1	1	1	2
24170	"	Låsögla	1	1	1	1	1	1	1	2
24171	"	Kätting till låsbult	1	1	1	1	1	1	1	2
24172	"	Bussning	1	1	1	1	1	1	1	2
24177	"	Ring till ledbult	1	1	1	1	1	1	1	2
24178	"	Lager, höger, för tväraxel	1	1	1	1	1	1	1	3
24189	"	Ram	1	1	—	—	—	—	—	4
24200	"	Stödhjul med axel, sammansatt (Ej ill.)	—	—	—	—	1	—	—	2
24201	"	Oglebult till säkerhetskoppl.	1	1	1	1	1	1	1	2
24538	"	Stag för ås	—	—	1	—	—	—	1	3
24540	"	Frontbygel	—	—	1	—	—	—	1	3
24618	"	Krampa för skumristskraft (ej ill.)	—	—	1	—	—	—	1	3
25016	"	Ram, svetsad	—	—	—	—	—	1	—	3
26101	"	Billspets	1	1	1	1	1	1	1	1
26175	"	Plogås, vänster	—	—	—	—	1	1	—	3
26176	"	Plogås, höger	1	1	1	1	1	1	1	3
26294	"	Mellanlägg (Ej ill.)	1	1	1	1	1	1	1	1
26296	"	Fäste till hållare för bakhjul	1	1	1	1	1	1	1	1
26407	"	Fäste, vänster för inställningsvev	—	—	1	1	1	1	1	4
26408	"	Fäste för inställningsvev, höger och vänster för 112-10 och 114-12, endast höger för 211-10, 212-10, 214-12, 312-10	1	1	1	1	1	1	1	4
26410	"	Inställningsvev, vänster, sammansatt	1	1	1	1	1	1	1	4
26411	"	" höger, sammansatt	1	1	1	1	1	1	1	4
26412	"	" vänster	1	1	1	1	1	1	1	4
26413	"	" höger	1	1	1	1	1	1	1	4
26414	"	Fäste, övre, på inställningsvev	1	1	1	1	1	1	1	4
26415	"	Lås för inställningsvev	1	1	1	1	1	1	1	4
26518	"	Plogställ	1	1	1	1	1	1	1	1
26519	"	Skär 10"	1	—	1	1	—	1	1	1
26520	"	" 12"	—	1	—	—	1	—	—	1
26521	"	Vändskiva 10"	1	—	1	1	—	1	1	1
26522	"	" 12"	—	1	—	—	1	—	—	1
26634	"	Låsarm för billspets	1	1	1	1	1	1	1	1
26635	"	Plogås, vänster	—	—	1	—	—	—	1	3
26660	"	Fjäder till säkerhetskoppling	1	1	1	1	1	1	1	2
26661	"	Stag till vändskiva	1	1	1	1	1	1	1	1
26662	"	Stag mellan land- och vändsida	1	1	1	1	1	1	1	1
26663	"	Landsida	1	1	1	1	1	1	1	1
26962	"	Ram, svetsad	—	—	—	—	—	—	1	3
27236	"	Stag mellan plogåsar 12"	—	—	—	1	—	1	—	3
27237	"	" " " 14"	—	—	—	—	1	—	—	3
27376	"	Ram, svetsad	—	—	—	—	—	1	—	3

Traktorburna plogar

Reservdelsillustrationer.

Grupp 1.

Plogkropp.

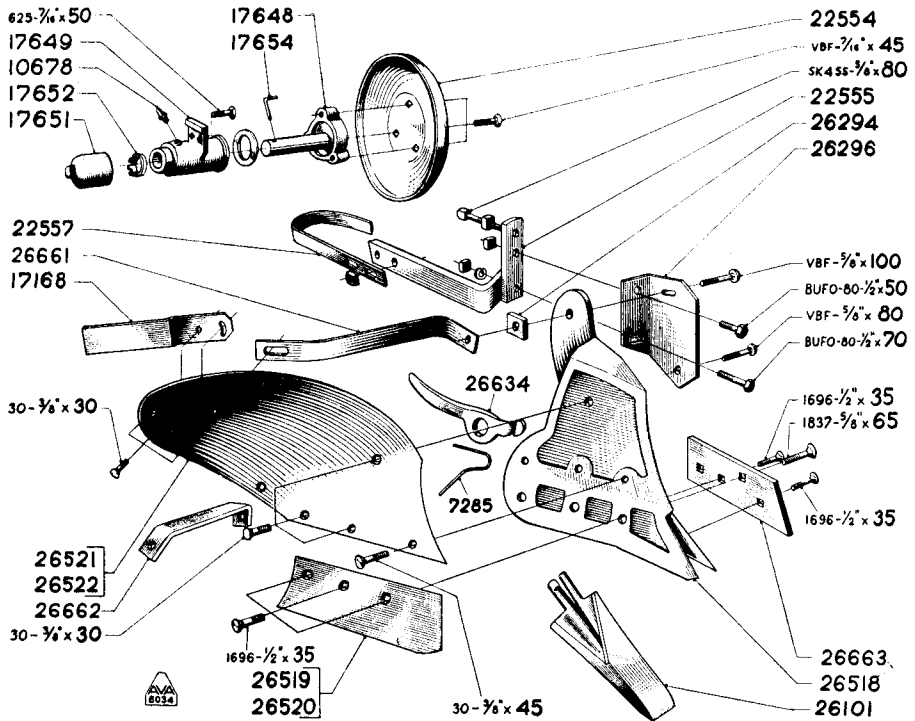

Traktorburna plogar

Grupp 2.

Utlösningsanordning.

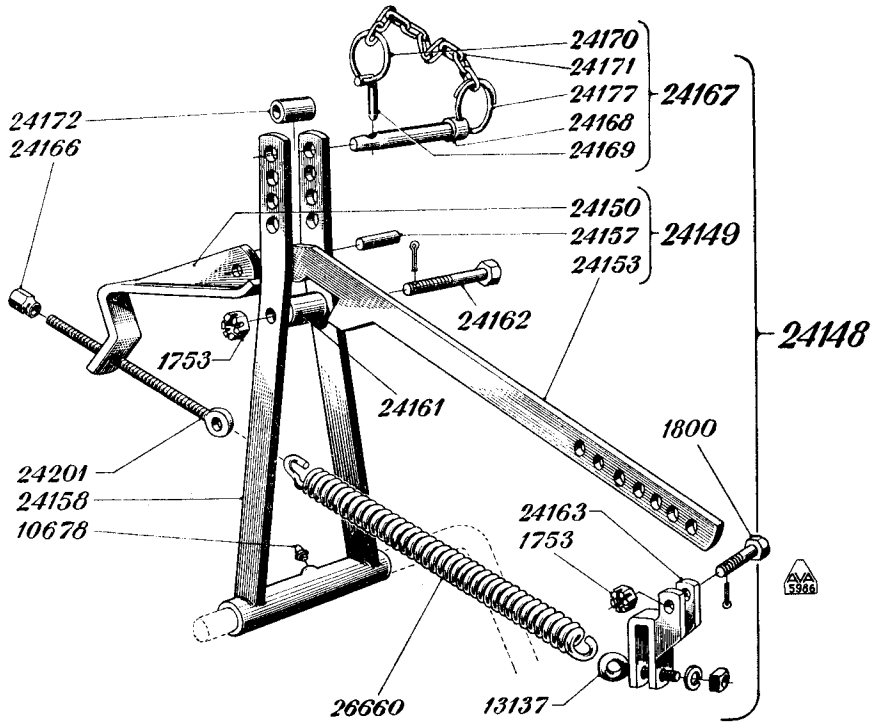

Traktorburna plogar

Grupp 3.

Plogās.

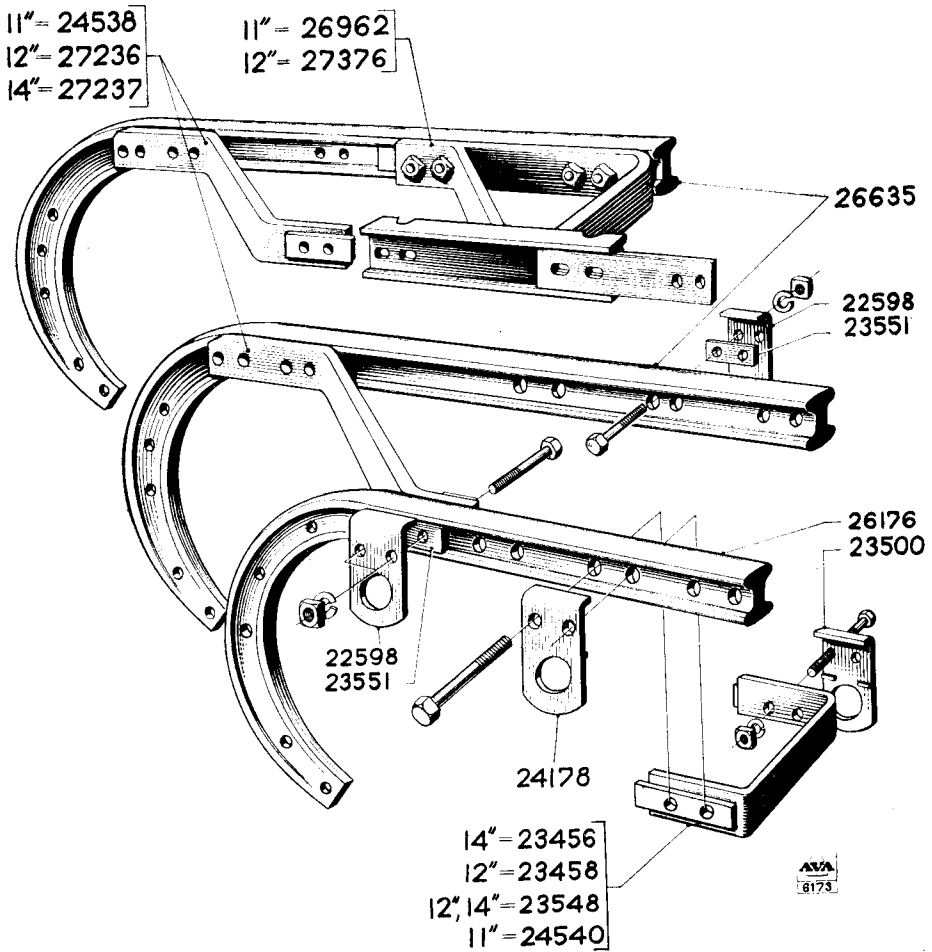

Traktorburna plogar

Grupp 4.

Axlar, stödhjul och inställningsanordningar.

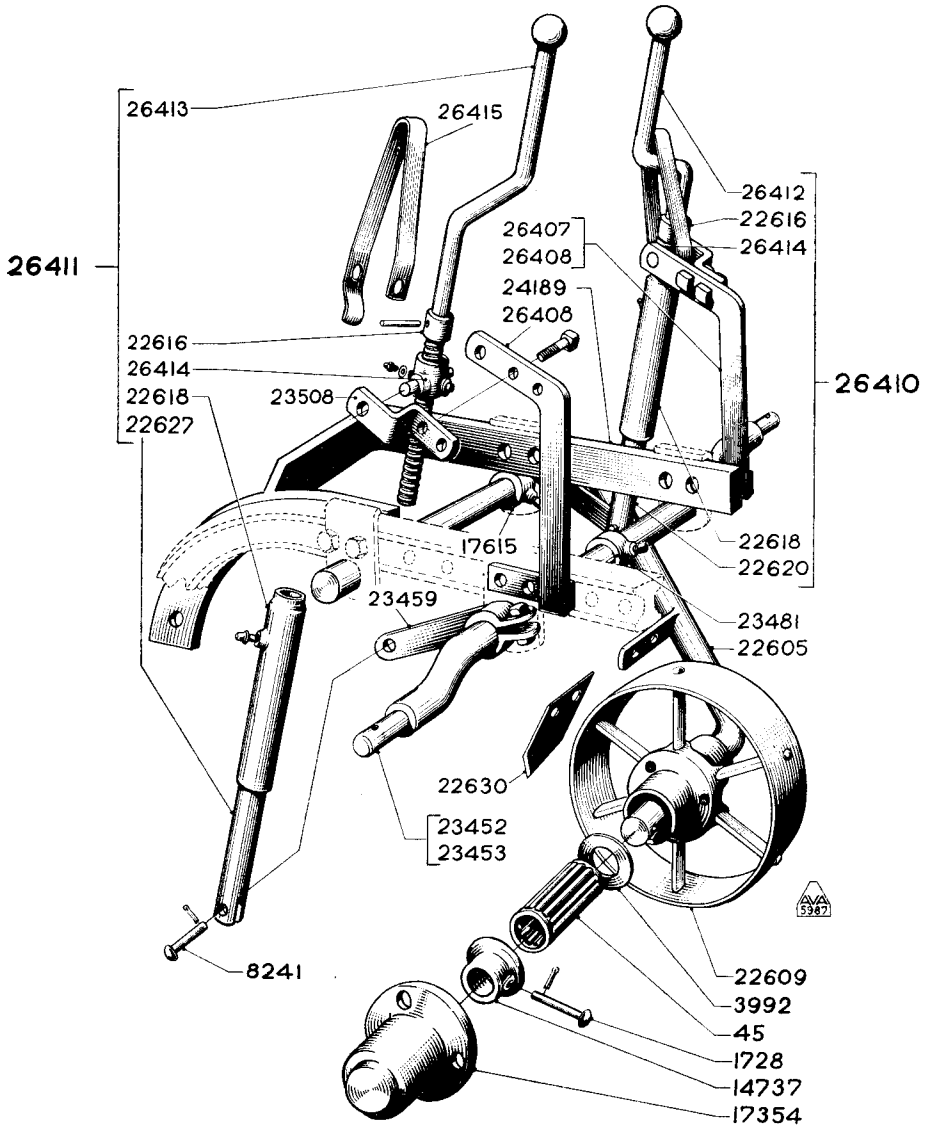

Traktorburna plogar

Grupp 5. Skivrist.

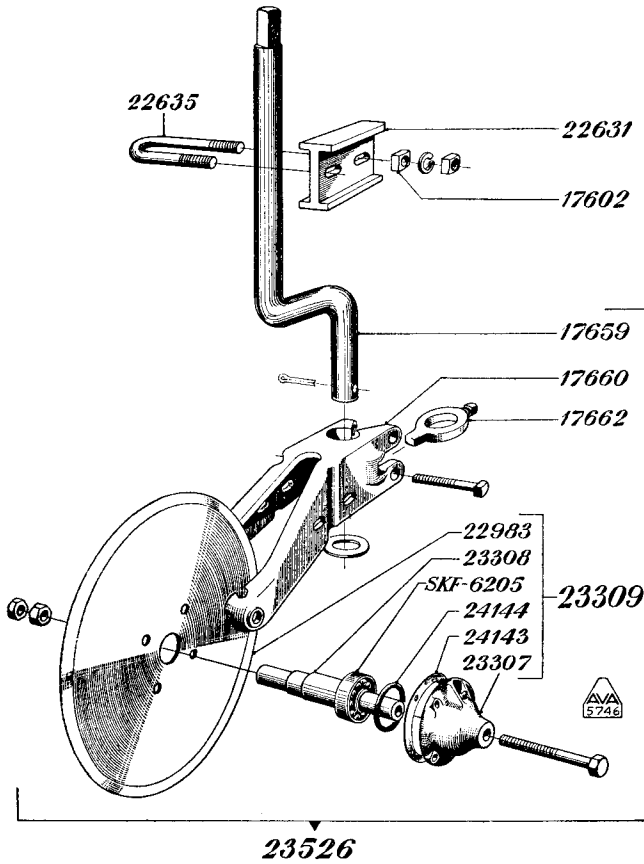

Grupp 6. Skumrist.

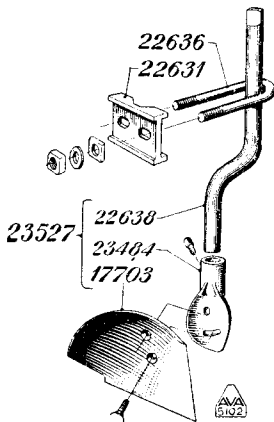

Grupp 7. Verktyg.

