

---

---

# Traktorburna plogar

Typ TD 112-12, TD 114-14, TD 212-12, TD 214-14, TD 312-12

---

## Innehållsförteckning.

- |                                   |        |
|-----------------------------------|--------|
| 1. Skötselanvisning .....         | sid. 2 |
| 2. Inställning .....              | » 3    |
| 3. Reservdelsförteckning .....    | » 6    |
| 4. Reservdelsillustrationer ..... | » 8    |

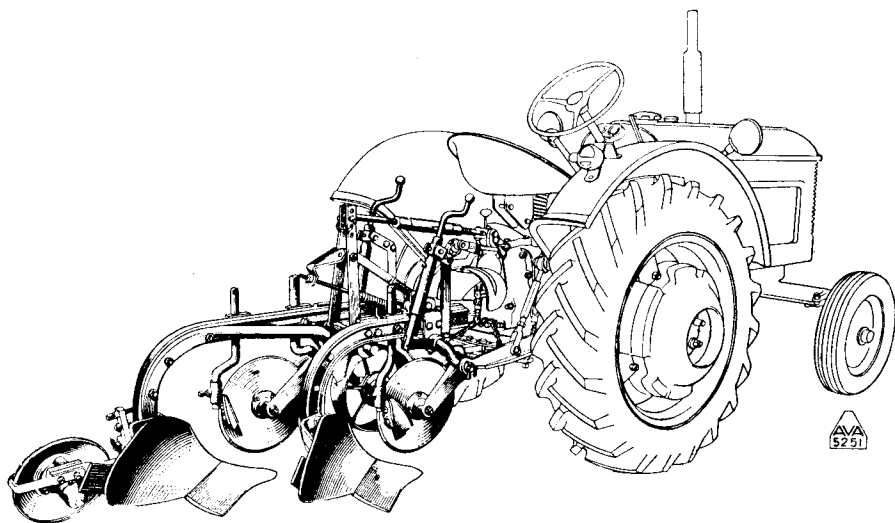

Rätt till ändringar i konstruktion och utförande förbehålles.



---

---

## A.-B. ARVIKA-VERKEN-ARVIKA-SVERIGE

Telegramadress: Arvikaverken, Arvika. Tel. Namnanrop "Arvikaverken"

## Traktorburna plogar

### Plogens skötsel.

Innan plogen första gången tages i bruk, skall vändskivorna befrias från fernissan. Detta sker lämpligast genom tvättning med stark sodalut eller cellulosaförtunning (thinner).

**Försumma ej smörjningen!** Alla rörliga delar kräver regelbunden och noggrann smörjning. Särskilt gäller detta skivristarnas och hjulens lager. Dessa lagerinbyggnader bör dessutom vid arbetssäsongens slut tagas isär och tvättas rena, varefter de vid hopsättningen förses med nytt fett, som effektivt skyddar mot damm och väta. **Om plogen kommer att stå oanvänd en tid, skall vändskivorna göras rena, torkas och inoljas.** Gäller det kortare tid duger vanlig spillolja. För längre tid bör ett fett användas, som effektivt skyddar mot rost. **Vändskivans yta får inte rosta.** På en rostig vändskiva fastnar jorden lätt och plöjningens kvalitet försämras.

**Billskären skola hållas vassa.** Trubbiga billskär gör det svårare för plogen att gå ner och ökar dessutom dragkraftbehovet. Vid stor förslitning av billskären eller då vässning ej kan ske, måste utbyte göras.

**Tillse dagligen att alla muttrar och skruvar äro åtdragna.** De glapp, som annars uppstå, medför att plogen går illa och risken för sönderkörning ökar.

### Plogens inställning.

För erhållande av ett gott plöjningsarbete är det av synnerligen stor vikt att plogen och vissa delar av traktorn gives rätt inställning. Härvid bör följande beaktas:

Plogen fästes vid traktorn i tre punkter, s. k. trepunktsupphängning. Plogen monteras med den tvärgående axelns tappar vid traktorns dragstänger och med sin övre del vid traktorns tryckstång. För att passa till olika traktorer är tryckstångens anfestning på plogen inställbar genom ett flertal hål, k och l (se fig. 4). **Därvid installeras tryckstången så att plogens bakhjul i arbetsläge alltid stöder mot plogfärans botten.** (se fig. 1).

**Plöjningsdjupet** bestäms av bärhjulet, som installeras — även under gång — genom vänstra veven (i körriktningen räknat). Maximala plöjningsdjupet

## Traktorburna plogar

är 9 tum, men kan detsamma ökas till c:a 11 tum genom utbyte av bärhjulet (diameter 350 mm) mot ett mindre sådant (diameter 250 mm). Detta kan erhållas på extra beställning och rekv. under beteckning nr 24757. Samtidigt bör hjulskrapan utbytas; rekv. under beteckning nr 26708.

**Plöjningsbredden (tiltbredden)**, för främre plogkroppen regleras — även under gång — med den högra veven (i körrikningen räknat). När veven står i mitten av sitt regleringsområde, bör plogen vid plöjning på jämn mark ta lika breda tiltor med båda plogkropparna. Då har man lika stora möjligheter att öka resp. minska främre tiltbredden. Om de båda plogkropparna ej tager lika stor bredd vid denna inställning kan detta justeras genom att flytta plogen på tvärgående axeln. Genom att främre plogfårans bredd kan regleras under gång, har man möjlighet att räta ut krokiga fårar och förhindra att plogen tar för brett eller, för smalt vid plöjning i sidolutning.

**Plogens jordsökning**, regleras genom förlängning eller förkortning av traktorns tryckstång. Om tryckstången förkortas, ökas jordsökningen. d. v. s. plogen går på spets. **Plogen skall gå i vågläge**. Från traktorförarens sits kontrolleras detta enklast genom att man ser till att bakhjulet roterar, d. v. s. har kontakt med plogfårans botten. **Plogens sidolutning** regleras — även under gång — genom en på lyftlänken till traktorns högra dragstång befintlig skruvreglering.

Vid anpassning av plogen skall dessutom tillses att traktorns dragstänger äro rätt inställda på traktorn. Därvid måste hänsyn tagas till det förekommande plöjningsdjupet. Dragstångernas rörelse nedåt får ej vara begränsad så att plogen hindras plöja tillräckligt djupt.

Likaså skall dragstångernas begränsningslänkar för sidorörelse avpassas så att plogen i arbetsläge har möjlighet att svänga i sidled åt båda hållen. Begränsningslänkarna skall förhindra plogen att kontakta traktorns bakhjul eller skärmar under såväl plöjning, transport som utlösning av säkerhetskopplingen. Obs! I det senare fallet tippar plogen framåt, varvid plogens vevar kommer närmare traktorn. På vissa traktorer kunna lyftarmarnas anfästning vid traktorn justeras i höjdlöd. Nämda anfästning bör sänkas vid stora plöjningsdjup, då plogen har svårt att hålla konstant djup.

För montering av plogen till olika traktorer är tryckstångens anfästning på plogen inställbar genom ett flertal hål.

**Justering av bakhjulet:** För erhållande av lätt gång och god plöjning är det av stor vikt att bakhjulet är rätt inställt. Vid justering av detta ställes plogen på marken.

Inställ stoppskruven a, så att bakre ändan av landsidan höjes 10 à 12 mm från markytan. (Se fig. 1). Härigenom kommer bakhjulet att uppbära tyngden av plogens bakre del, så att gången blir lätt.

Medelst bulnen b, som går genom hållaren för bakhjulet och det avlånga hålet i fästet för hållaren, kan bakhjulet ställas närmare eller längre från plogfårskanten. Inställningen göres så, att om en linje tänkes dragen från billspetsen på vänstra plogkroppen till vänstra sidan av bakhjulets ytterkant, bakre ändan av landsidan kommer att stå 12 à 15 mm från denna räta linje (Se fig. 1).

Med sådan inställning kommer plogen att arbeta utan att landsidan onödigt hårt tryckes mot fårans lodräta vägg, samtidigt som hastig förslitning förhindras.

## Traktorburna plogar

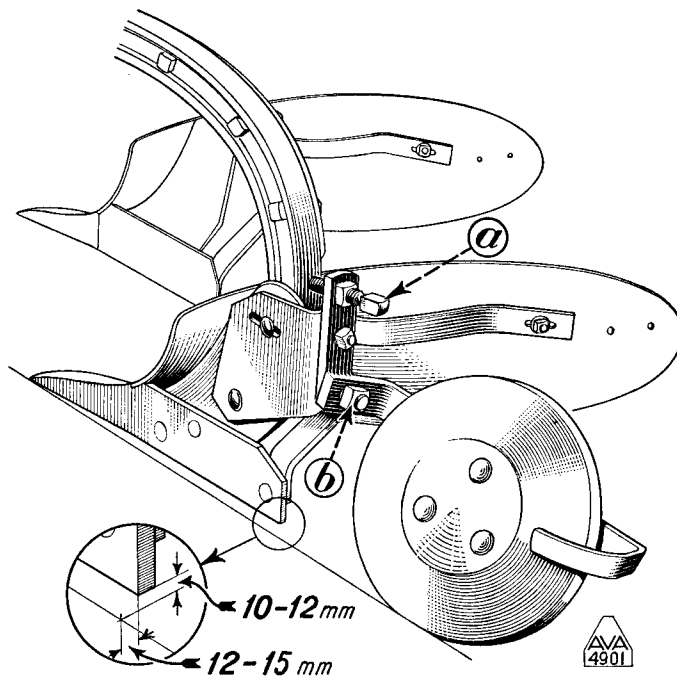

Fig. 1.

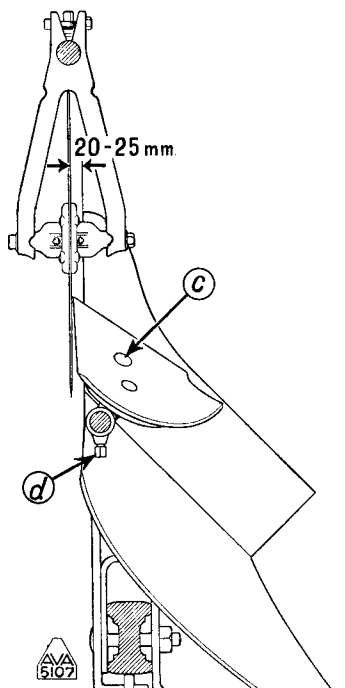

Fig. 2.

### Justering av ristarna:

Ristarnas inställning bör ägnas uppmärksamhet, då de ha stort inflytande på plogens gång.

I sidled inställes skivristen att skära 20 à 25 mm till vänster om (utanför) plogkroppen, varvid ren fåra med skarp kant erhålles (Se fig. 2). Denna inställning erhålles genom att vrida ristarmen sedan dess anfestning vid plogåsen lossats.

I höjddled inställes skivristen så, att endast stubb och dylikt genomskäres.

Skumristen användes på gräsmark eller stubbåker för att avskära, och i botten på plogfåran nedbruka, kvarvarande växtdelar.

I sidled inställes skumristen så, att den skär ut till det snitt som gjorts av skumristen. (Se fig. 2).

Skumristen bör icke ställas att skära djupare än c:a 50 mm.

Inställning av skumristen sker genom vridning av ristarmen eller medelst bulten c och stoppskraven d (Se fig. 2).

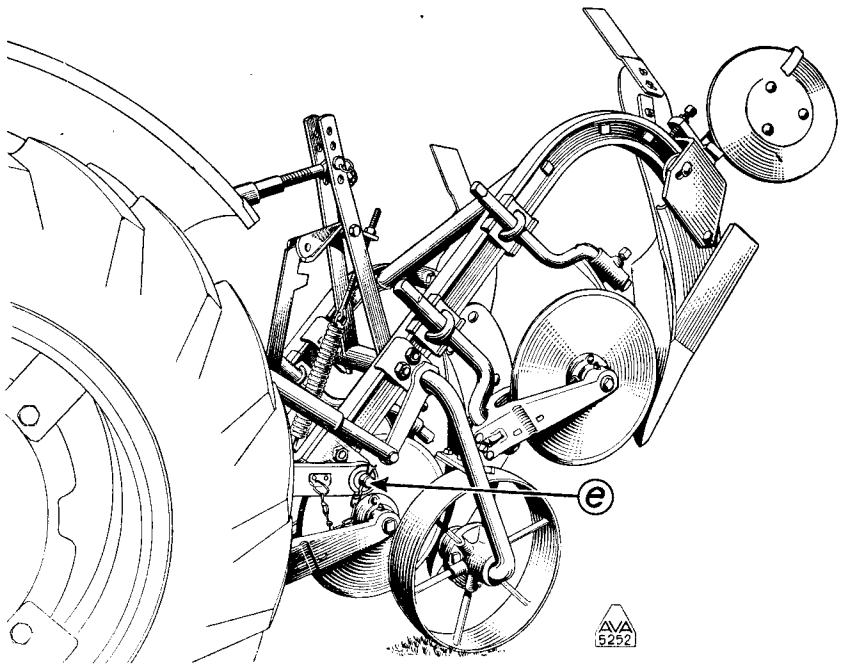

Fig. 3.

**Säkerhetskopplingen:** För att förhindra att plogen skadas vid hög belastning, t. ex. vid stenpåkörning, finnes en säkerhetskoppling. Så snart belastningen överstiger den för plogkropparna normala, sker utlösning av säkerhetskopplingen. Härvid tippar plogen framåt genom vridning kring tväraxeln e. Fig. 3 visar plogen i urkopplat läge.

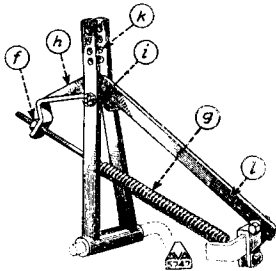

Fig. 4.

Genom muttern f (se fig. 4) kan fjädern g. spännas. Spänn ej hårdare än att säkerhetshaken h kan svänga upp och släppa sitt grepp om rullen i vid stenpåkörning.

### Beställning av reservdelar.

Vid beställning bör delens benämning och nummer uppgivas.

För den händelse numret på en reservdel ej kan fastställas med tillhjälp av illustrationer och förteckning och det på delen instämplade numret skulle vara bortnött, torde *plogens tillverkningsnummer*, vilket återfinnes å *vänstra åsens översida*, uppgivas eller den gamla delen insändas med rekvisitionen för erhållande av riktig ersättningsdel.

Uppgiv alltid vid rekvisitioner noggrann och tydlig adress samt om godset skall sändas per post, som ilgods eller fraktgods.

Vänta inte med reservdelsbeställningen till kort före plöjningstidens början! Använd endast originaldelar! Efterapade reservdelar äro aldrig bättre men ofta sämre än originaldelarna och vi kunna därför icke ikläda oss något ansvar för maskiner, i vilka efterapade reservdelar insättas.

Traktorburna plogar

## Reservdelsförteckning.

Del nr	Årgång	Benämning	M/TD	M/TD	M/TD	M/TD	M/TD	Gr. Nr.
			112	114	212	214	312	
			12"	14"	12"	14"	12"	
45	1951—	Rullager .....	1	1	1	1	1	4
1653	„	Krysskil 8×9,5×40 mm på tvärxel (ej ill.)	1	1	1	1	1	
1728	„	Bult, 7,6×60 mm i stödhjulsaxel .....	1	1	1	1	1	4
1753	„	Kronmutter S6KM— <sup>5</sup> / <sub>8</sub> " .....	1	1	1	1	1	2
1777	„	Stift i ring nr 22616 .....	1	1	1	1	1	4
1800	„	Bult till säkerhetskoppling .....	1	1	1	1	1	2
3992	„	Slitbricka i stödhjul .....	1	1	1	1	1	4
SKF6705	„	Kullager till skivrist .....	1	1	1	1	1	5
8241	„	Bult, 12,25×42 mm för inställningsvev ...	1	1	1	1	1	4
9275	„	Skruvnyckel <sup>3</sup> / <sub>8</sub> "× <sup>5</sup> / <sub>16</sub> " .....	1	1	1	1	1	7
9276	„	„ <sup>1</sup> / <sub>2</sub> "× <sup>5</sup> / <sub>8</sub> " .....	1	1	1	1	1	7
10678	„	Smörjnippel, rak <sup>1</sup> / <sub>8</sub> " .....	1	1	1	1	1	1,2
13137	„	Öglebult till säkerhetskoppling .....	1	1	1	1	1	2
14737	„	Stoppring i stödhjul .....	1	1	1	1	1	4
15503	„	Billskär 12" stål .....	1	—	1	—	1	1
15504	„	„ 14" .....	—	1	—	1	—	1
15512	„	Stöd till billskär .....	1	1	1	1	1	1
15980	„	Skruvnyckel <sup>3</sup> / <sub>4</sub> "× <sup>5</sup> / <sub>8</sub> " .....	1	1	1	1	1	7
17162	„	Vändskiva 12" .....	1	—	1	—	1	1
17163	„	„ 14" .....	—	1	—	1	—	1
17168	„	Förlängningsjärn till vändskiva .....	1	1	1	1	1	1
17198	„	Landsida .....	1	1	1	1	1	1
17354	„	Navkapsel till stödhjul .....	1	1	1	1	1	4
17600	„	Stag mellan plogåsar 12" .....	1	—	1	—	1	4
17602	„	Underläggsbricka .....	1	1	1	1	1	5
17615	„	Stoppring på tvärxel .....	1	1	1	1	1	4
17648	„	Bakhjulsnav med axel .....	1	1	1	1	1	1
17649	„	Hjulbössa till bakhjul .....	1	1	1	1	1	1
17651	„	Navkapsel „ „ .....	1	1	1	1	1	1
17652	„	Låsring „ „ .....	1	1	1	1	1	1
17654	„	Läspinne „ „ .....	1	1	1	1	1	1
17655	„	Fäste för hållare till bakhjul .....	1	1	1	1	1	1
17659	„	Skivristskaff .....	1	1	1	1	1	5
17660	„	Skivristgaffel .....	1	1	1	1	1	5
17662	„	Stoppring till skivristgaffel .....	1	1	1	1	1	5
17691	„	Stag till vändskiva .....	1	1	1	1	1	1
17692	„	„ „ billskär .....	1	1	1	1	1	1
17698	„	Plogkropp 12", sammansatt (ej ill.) .....	1	—	1	—	1	
17699	„	„ 14" „ „ .....	—	1	—	1	—	
17703	„	Skumristvändskiva .....	1	1	1	1	1	6
17769	„	Stag mellan plogåsar .....	—	1	—	1	—	3
18469	„	Plogställ .....	1	1	1	1	1	1
22552	„	Plogås, höger .....	1	1	1	1	1	3
22553	„	Bakhjul med fästansordning, sammans. (ej ill.)	1	1	1	1	1	
22554	„	Bakhjul .....	1	1	1	1	1	1
22555	„	Hållare för bakhjul .....	1	1	1	1	1	1
22557	„	Hjulskrapa för bakhjul .....	1	1	1	1	1	1
22598	„	Lager för stödhjulsaxel .....	1	1	1	1	1	3
22605	„	Stödhjulsaxel .....	1	1	1	1	1	4
22609	„	Stödhjul .....	1	1	1	1	1	4
22616	„	Ring till inställningsvev .....	1	1	1	1	1	4
22618	„	Ytterrör för „ .....	1	1	1	1	1	4
22620	„	Innerör, vänster, för inställningsvev .....	1	1	1	1	1	4
22627	„	„ höger „ „ .....	1	1	1	1	1	4

## Traktorburna plogar

Del nr	Årgång	Benämning	M/TD	M/TD	M/TD	M/TD	M/TD	Gr. N:r	
			112	114	212	214	312		
			12"	14"	12"	14"	12"		
22630	1951	Hjulskrapa på stödhjul .....	1	1	1	1	1	4	
22631	"	Hållare för skiv- o. skumristskaft.....	1	1	1	1	1	5, 6	
22635	"	Krampa för skivristskaft, höger .....	1	1	1	1	1	5	
22636	"	" " skumristskaft .....	1	1	1	1	1	6	
22638	"	Skumristskaft .....	1	1	1	1	1	6	
22983	"	Skiva till skivrist .....	1	1	1	1	1	5	
23010	"	Stödhjul med axel sammansatt (ej ill.) ...	1	1	1	1	1	1	
23307	"	Navbricka till skivrist .....	1	1	1	1	1	5	
23308	"	Bussning " " .....	1	1	1	1	1	5	
23309	"	Skivrist, sammansatt.....	1	1	1	1	1	5	
23451	"	Plogås, vänster .....	—	—	1	1	1	3	
23452	"	Tvåaxel, med 22 mm tapp .....	1	1	1	1	1	4	
23453	"	" " 28 " " .....	1	1	1	1	1	4	
23456	"	Frontbygel .....	—	—	—	1	—	3	
23458	"	" " " " .....	—	—	1	—	—	3	
23459	"	Arm på tvåaxel .....	1	1	1	1	1	4	
23481	"	Stoppring på tvåaxel.....	1	1	1	1	1	4	
23485	"	Fäste för skumristvandskiva .....	1	1	1	1	1	6	
23500	"	Lager, vänster, för tvåaxel .....	1	1	1	1	1	3	
23503	"	" " höger, " " .....	—	—	—	—	1	3	
23508	"	Sida på fäste nr. 23461 o. 23462 .....	1	1	1	1	1	4	
23526	"	Skivrist, sammansatt.....	1	1	1	1	1	5	
23527	"	Skumrist, " " .....	1	1	1	1	1	6	
23548	"	Frontbygel .....	1	1	—	—	—	3	
23551	"	Mellanlägsbricka .....	1	1	1	1	1	3	
24148	"	Säkerhetskoppling, sammansatt.....	1	1	1	1	1	2	
24149	"	Ledarm, övre o. nedre, " " .....	1	1	1	1	1	2	
24150	"	" " " " " " .....	1	1	1	1	1	2	
24153	"	" " " " nedre " " .....	1	1	1	1	1	2	
24157	"	Tapp till övre o. nedre ledarm .....	1	1	1	1	1	2	
24158	"	Ledarm, bakre .....	1	1	1	1	1	2	
24161	"	Rulle till ledarm .....	1	1	1	1	1	2	
24162	"	Bult " " " " .....	1	1	1	1	1	2	
24163	"	Fäste för säkerhetskoppling .....	1	1	1	1	1	2	
24166	"	Mutter till " " " " .....	1	1	1	1	1	2	
24167	"	Låsbult, sammansatt.....	1	1	1	1	1	2	
24168	"	" " " " " " .....	1	1	1	1	1	2	
24169	"	Låspinne .....	1	1	1	1	1	2	
24170	"	Låsögla .....	1	1	1	1	1	2	
24171	"	Kätting till låsbult .....	1	1	1	1	1	2	
24172	"	Bussning .....	1	1	1	1	1	2	
24177	"	Ring till ledbult.....	1	1	1	1	1	2	
24178	"	Lager, höger, för tvåaxel .....	1	1	1	1	1	3	
24189	"	Ram .....	1	1	—	—	—	4	
24201	"	Oglebult till säkerhetskoppl. ....	1	1	1	1	1	2	
25016	1954	Ram, svetsad .....	—	—	—	—	—	3	
26294	"	Mellanlägg (Ej ill.) .....	1	1	1	1	1	1	
26407	"	Fäste, vänster för inställningsvev .....	—	—	1	1	1	4	
26408	"	Fäste för inställningsvev, höger o. vänster för 112 o. 114, end. höger f. 212, 214, 312	1	1	1	1	1	4	
26410	"	Inställningsvev, vänster, sammansatt .....	1	1	1	1	1	4	
26411	"	" " " höger " " .....	1	1	1	1	1	4	
26412	"	" " " vänster, " " .....	1	1	1	1	1	4	
26413	"	" " " höger, " " .....	1	1	1	1	1	4	
26414	"	Fäste, övre, på inställningsvev .....	1	1	1	1	1	4	
26415	"	Lås för inställningsvev.....	1	1	1	1	1	4	
26660	"	Fjäder till säkerhetskoppling .....	1	1	1	1	1	2	

**Reservdelsillustrationer.**

Grupp 1.

**Plogkropp.**

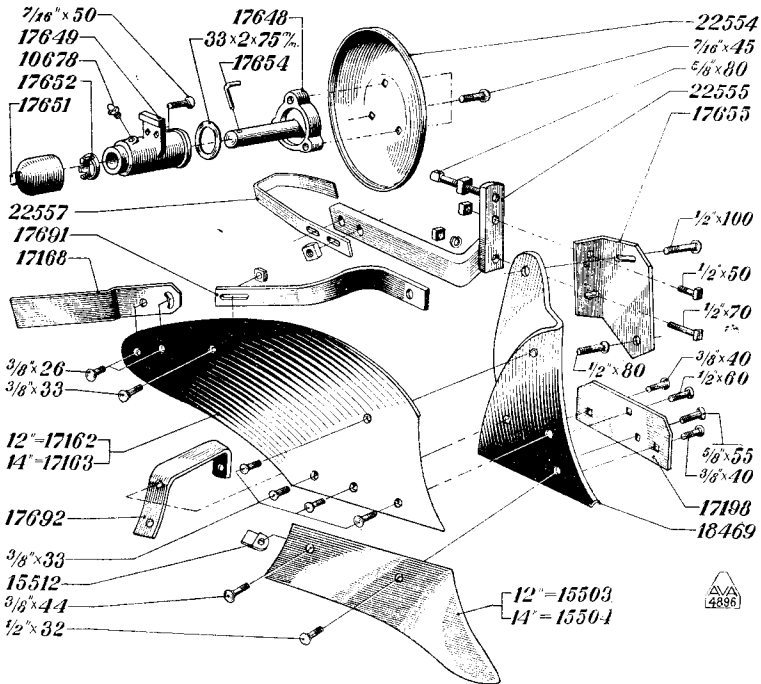



# Traktorburna plögar

Grupp 2.

## Utlösningsanordning.

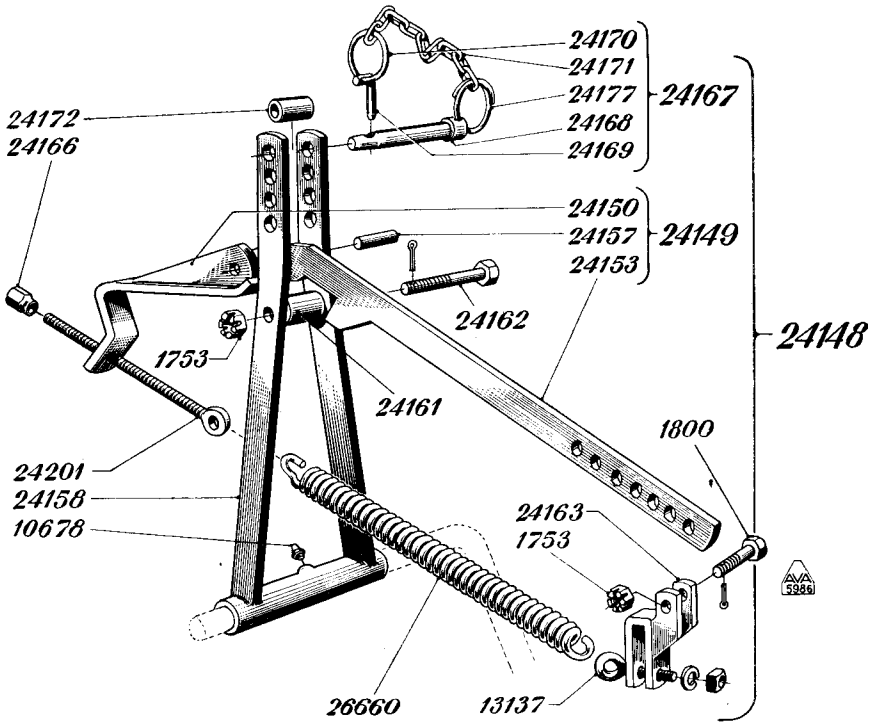

# Traktorburna plogar

Grupp 3.

Plogås.

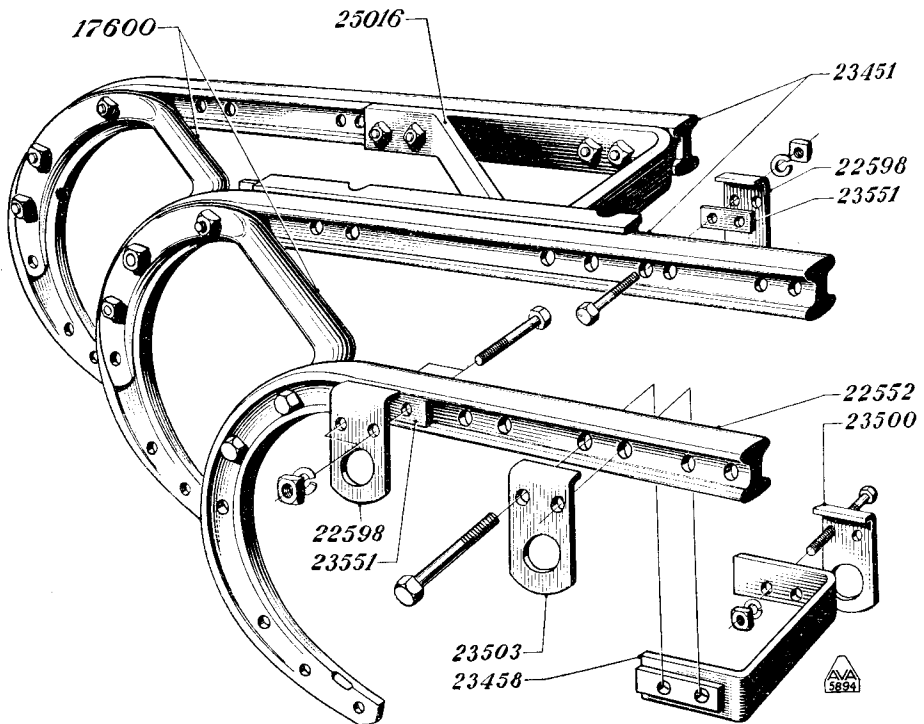
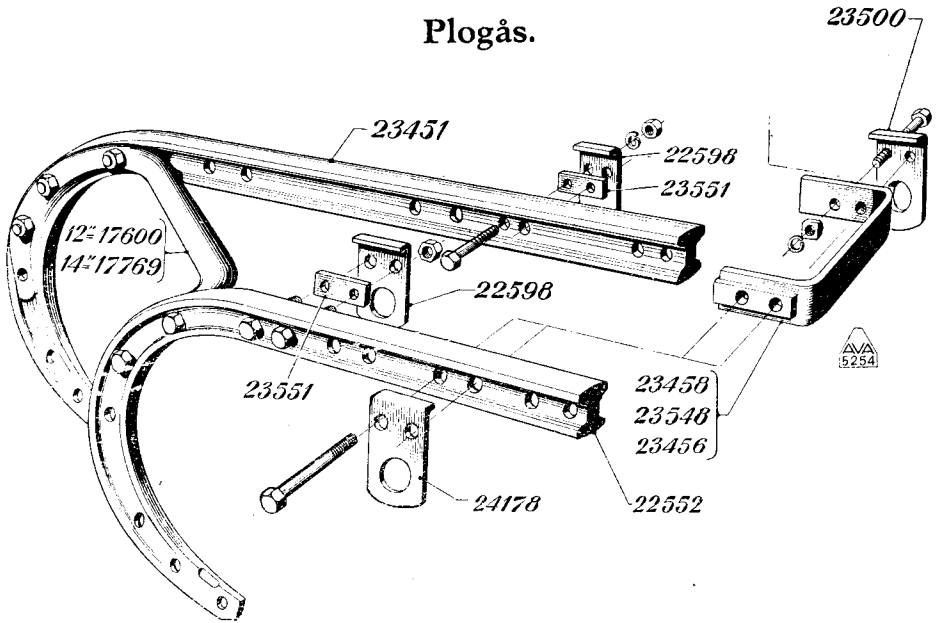

# Traktorburna plogar

## Grupp 4.

### Axlar, stödhjul och inställningsanordningar.

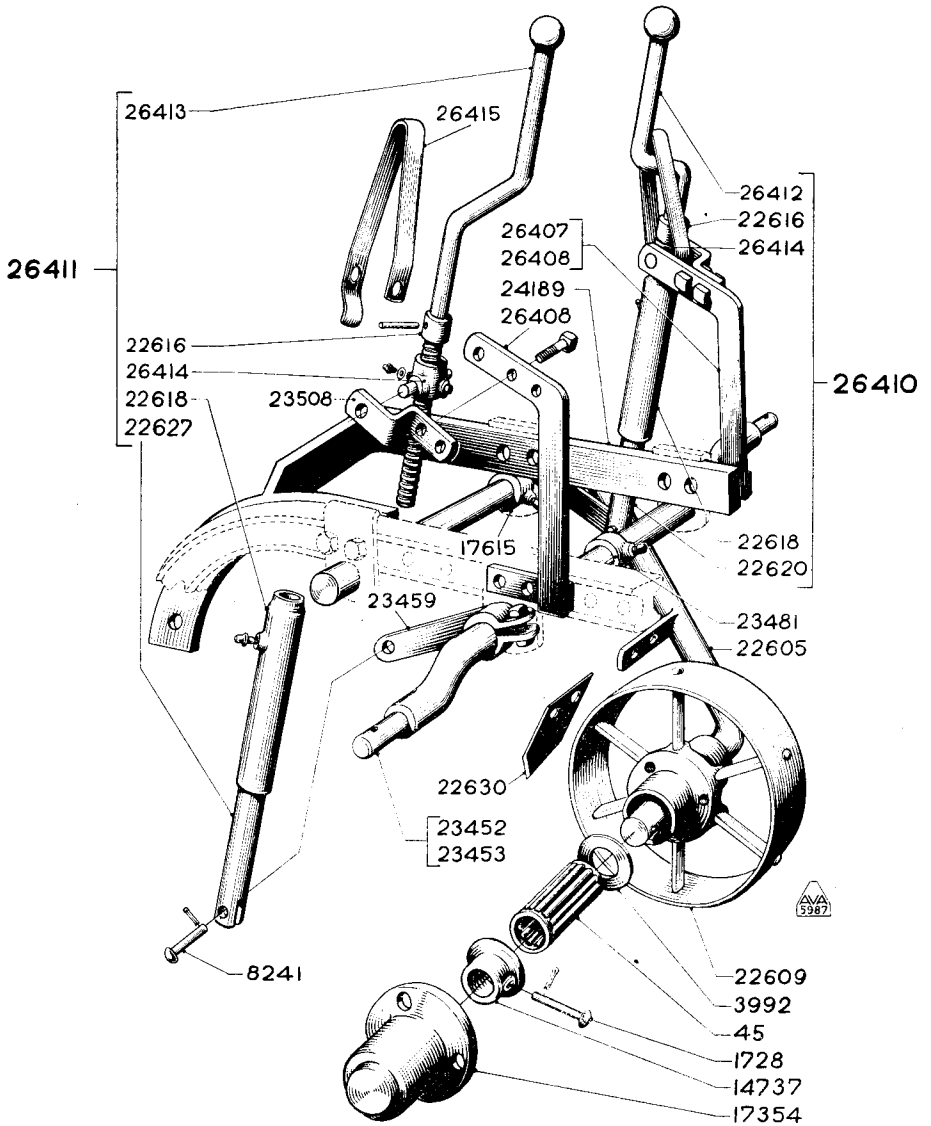

# Traktorburna plogar

## Grupp 5. Skivrist.

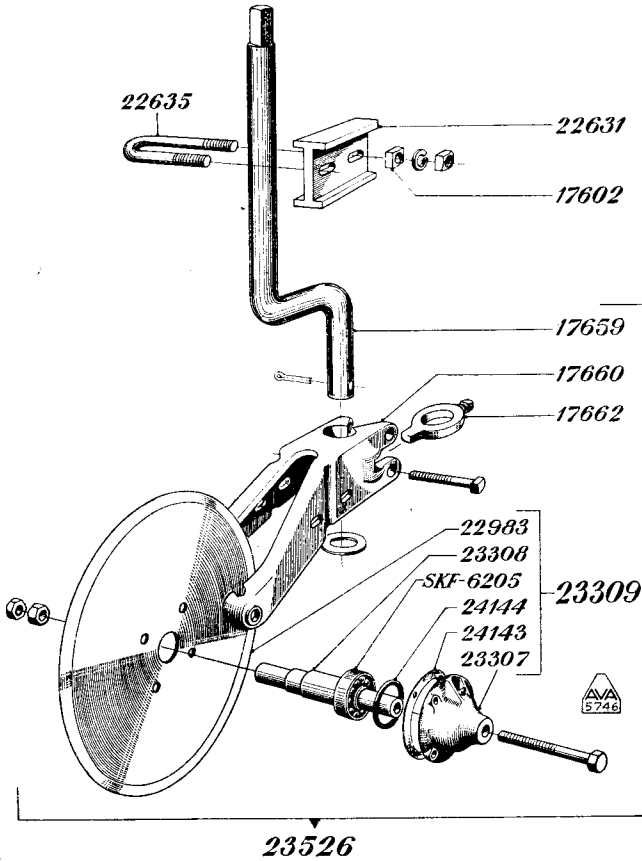

## Grupp 6. Skumrist.

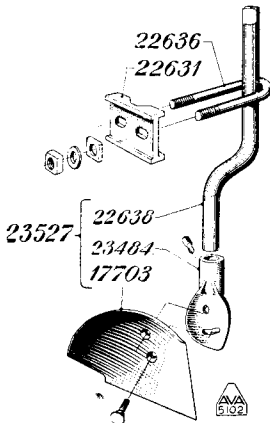

## Grupp 7. Verktyg.

