

Reservdelsförteckning
för
Traktorslätterapparat
Typ TKT

• • •

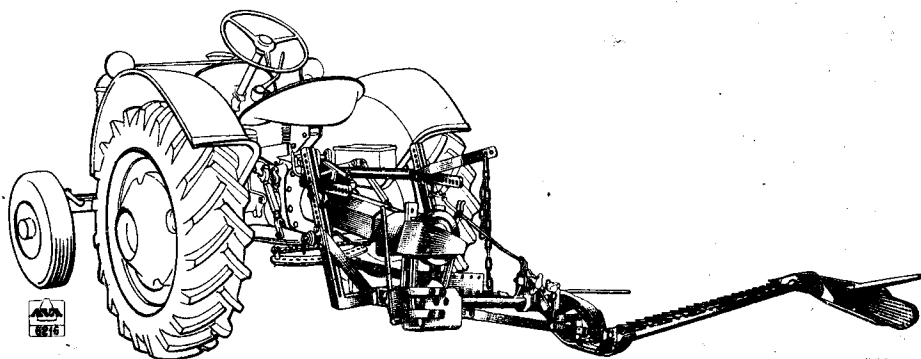

Rätt till ändringar i konstruktion och utförande förbehålles.



AB Arvika-Verken - Arvika - Sverige

Telegramadress: Arvikaverken, Arvika Tel.: Namnanrop

2638

3 - 55 - 3000

Traktorslåtterapparat, mod. TKT

Del nr	Årgång	Benämning	Tillhör grupp	Pris
79	1955	Mutter för balkhållare		
95	"	Kronmutter, ½", på bult nr 4817	5	
436	"	Knivblad	4	
520	"	Knivrygg, 5'	4	
522	"	Knivrygg, 6'	4	
1654	"	Krysskil, 8×9,5×35 mm., i kilremskiva på drivaxel	4	
1885	"	Bricka på vevaxel	2	
1899	"	Stift i snabbkoppling	2	
2526	"	Bult i dragstag	3	
3587	"	Slitstål, inre, i innersko	2	
3593	"	Yttersko	4	
3621	"	Ledbult, främre, i innersko	4	
3639	"	Slitstål till yttersko	4	
3640	"	Rensspröt på yttersko	4	
3641	"	Slitskena under spårrensarbräda	4	
3644	"	Fjäder för rensbräda	4	
3648	"	Spårrensarbräda	4	
3758	"	Fäste på renskäpp	4	
3762	"	Renskäpp	4	
3892	"	Spårrensarbräda, kompl.	4	
3895	"	Släpskena till yttersko	4	
3897	"	Ledbult, bakre, i innersko	4	
4102	"	Knivtillhållare	4	
4106	"	Slitplåt under knivtillhållare	4	
4115	"	Bult, ¾"×20 mm, för knivstöd nr 4309	4	
4247	"	Brottlänk i lyftknut	4	
4309	"	Knivstöd, främre, i innersko	2	
4339	"	Ledbult i brottlänk och innersko	4	
4817	"	Bult till fjäder för rensbräda	4	
SKF 6205	"	Kullager	4	
SKF 6208	"	Kullager	5	
SKF 6306	"	Kullager	2	
7377	"	Plåtbeslag, främre, på spårrensarbräda	2	
7670	"	Knivtillhållare, hög	4	
7695	"	Blindblad	4	
7912	"	Innersko	4	
7997	"	Balkstomme, 6'	4	
7998	"	Knivtillhållare med ögla	4	
8411	"	Bult, borrad, i skydd	4	
8535	"	Fjäder	3	
9255	"	Ledbult i lyftknut	3	
9275	"	Skruvnyckel, 5/16"×3/8" (Ej ill.)	2	
9463	"	Finger	4	
9464	"	Fingerstål	4	
9804	"	Kniv 6'	4	
9805	"	Fingerbalk, 6', kompl.	4	
9806	"	Släpskena till innersko	4	
10064	"	Rensspröt på innersko	4	
10116	"	Kniv 5'	4	
10133	"	Underlägg för slitplåt nr 4106	4	
10134	"	Underlägg för bakre slitplåt i innersko	4	
10135	"	Slitplåt, bakre, i innersko	4	
10136	"	Underlägg mellan knivstöd och slitplåt	4	
10137	"	Underlägg mellan knivstöd och slitplåt	4	
10138	"	Knivstöd, bakre, i innersko	4	
10203	"	Fingerbalk, 5', kompl.	4	
10204	"	Balkstomme, 5'	4	
10678	"	Smörjnippel, rak	4	

Traktorslätterapparat, mod. TKT

Del nr	Årgång	Benämning	Tillhör grupp	Pris
10679	1955	Smörjnippel, 45°		
10938	"	Knivhuvud	4	
11165	"	Stift till kopplingsknut	3	
11642	"	Skruvnyckel, 7/16"×1/2" (Ej ill.)		
15980	"	Skruvnyckel, 5/8"×3/4" (Ej ill.)		
19325	"	Ledstycke mellan dragstag och hävarm	2	
19326	"	Balklyftare	2	
19541	"	Hävarm till balklyftare	2	
19567	"	Kilremskiva på drivaxel	2	
19625	"	Kopplingsgaffel med fyrkant	3	
19626	"	Ledstycke i kopplingsknut	3	
19627	"	Lagerskål i kopplingsknut	3	
19899	"	Kopplingsgaffel, gängad	3	
20132	"	Beslag, nedre, bakre	5	
20133	"	Beslag, nedre, främre	5	
20138	"	Hållare för spänngaffel	5	
20599	"	Hake för säkerhetskoppling	2	
20600	"	Krok för lyftkätting	1	
20604	"	Hållare till lagerhus nr 21745	2	
20635	"	Fjäder till säkerhetskoppling	2	
21391	"	Vinkelhylsa	2	
21448	"	Ratt till stubbregleringsskruv	2	
21542	"	Kilrem (Veetex 42 B)	1	
21622	"	Lagerhus för vevtappslager	5	
21626	"	Balkhållare	6	
21745	"	Lagerhus för drivaxel	2	
21746	"	Ledstycke mellan hållare och balkstag	2	
21763	"	Kilremskiva på vevaxel	2	
21975	"	Balkstag	2	
21980	"	Spärrfjäder	2	
21982	"	Spännskruv för kullager på vevaxel	2	
21983	"	Vevskiva	2	
21985	"	Låsskruv för kullager på vevtapp	2	
21987	"	Stubbregleringsskruv	2	
21988	"	Låsskruv för stubbreglering	2	
21989	"	Låsmutter för skruv nr 21988	2	
21990	"	Låshandtag till mutter nr 21989	2	
21993	"	Lyftknut	2	
21994	"	Länk mellan balklyftare och brottlänk	2	
21995	"	Hållare för skyddsplåt nr 21996	2	
21996	"	Skyddsplåt under vevskiva	2	
21997	"	Drivaxel	2	
21998	"	Distanshylsa mellan kullager på drivaxel	2	
22003	"	Lagerhus med fjädrande plåt och SKF kul- lager till vevstake	5	
22004	"	Lagerhus med fjädrande plåt till vevstake ..	5	
22005	"	Fjädrande plåt till vevstake	5	
22006	"	Lock till lagerhus för vevstake	5	
22242	"	Beslag, övre, på vevstake	5	
22475	"	Regel för balkhållare	6	
22476	"	Fäste för balkhållare	6	
22477	"	Balkhållare, kompl.	6	
22494	"	Smörjnippel	2	
23254	"	Fyrkantaxel	3	
23432	"	Skydd, över kilremskiva	2	
23498	"	Beslag över plåt nr 22005	5	
23553	"	Vevstaksträ	5	
23554	"	Vevstake, kompl., med lagerhus och fjäderlås	5	
24098	"	Lyftkätting	1	

Traktorslätterapparat, mod. TKT

Del nr	Årgång	B e n ä m n i n g	Tillhö grupp	Pris
24378	1955—	Fäste på dragstag	2	
24383	"	Dragstag	2	
24384	"	Dragstag, kompl.	2	
24621	"	Låspinne med kätting och ringar	2	
26648	"	Bussning	1	
26715	"	Skyddskåpa över bakre kopplingsknut	2	
26716	"	Skydd, kompl., över kopplingsaxel	3	
26719	"	Skydd, främre, över kopplingsaxel	3	
26720	"	Skydd, bakre, över kopplingsaxel	3	
27262	"	Spännmutter till nedre vevstaksbeslag	5	
27264	"	Ledbult	1	
27265	"	Ledbult	1	
27266	"	Dragkrok för dragstag	1	
27267	"	Lyftarm	1	
27271	"	Anslagsklack	1	
27272	"	Bärtapp	1	
27280	"	Ram	1	
27284	"	Låsskruv för markstöd	1	
27285	"	Bult	1	
27289	"	Fäste för markstöd	1	
27290	"	Markstöd	1	
27292	"	Krampa för dragkrok	1	
27295	"	Distansjärn	1	
27297	"	Bussning för inställningsstång	1	
27299	"	Inställningsstång för fästbygel	1	
27303	"	Bygel med inställningsstång	1	
27304	"	Kopplingsgaffel för 35 mm. kilaxel	3	
27305	"	Kopplingsgaffel för 28,5 mm. kilaxel	3	
27308	"	Låspinne för kopplingsgaffel	3	
27309	"	Fjäder för låspinne	3	
27311	"	Bygel	1	
27313	"	Kopplingsgaffel med fyrkanthylsa	3	
27314	"	Kopplingsaxel, kompl. för 35 mm kilaxel ..	3	
27315	"	Kopplingsaxel, kompl. för 28,5 mm. kilaxel ..	3	
27326	"	Spänngaffel	5	
27380	"	Kopplingsknut, främre, för 35 mm. kilaxel ..	3	
27381	"	Kopplingsknut, främre, för 28,5 mm. kilaxel ..	3	
27382	"	Kopplingsknut, bakre	3	
TH 42619	"	Låsbleck	3	

Traktorslätterapparat, mod. TKT

Grupp 1.

Anfästningsjärn.

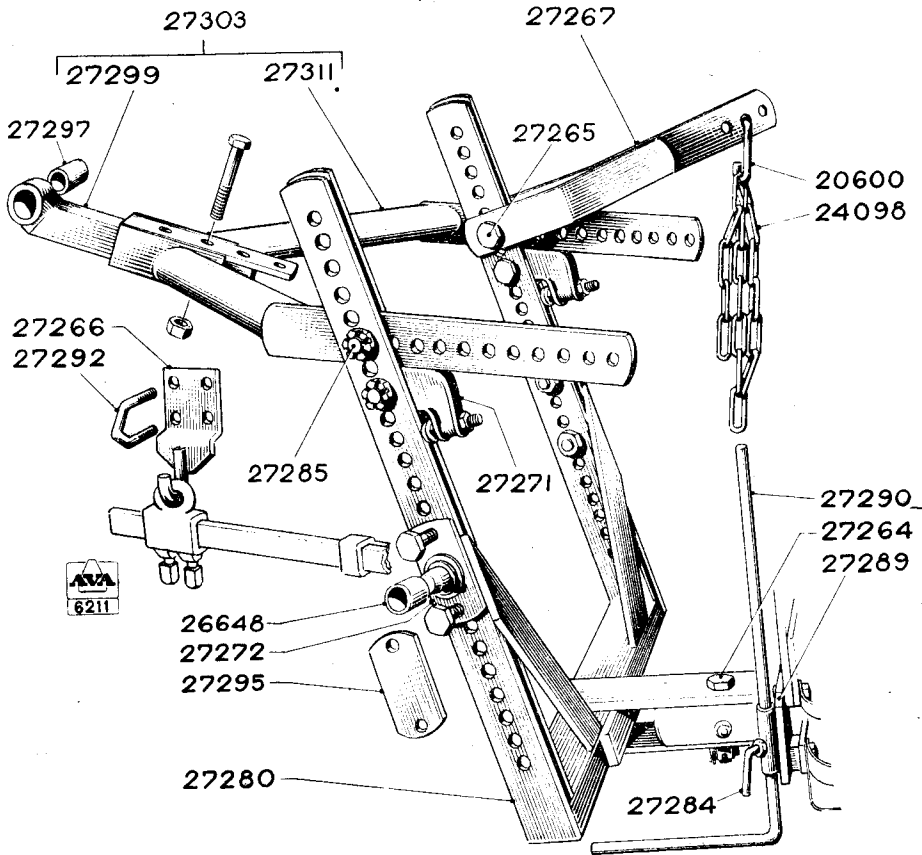

Traktorslätterapparat, mod. TKT

Grupp 2.

Maskineri.

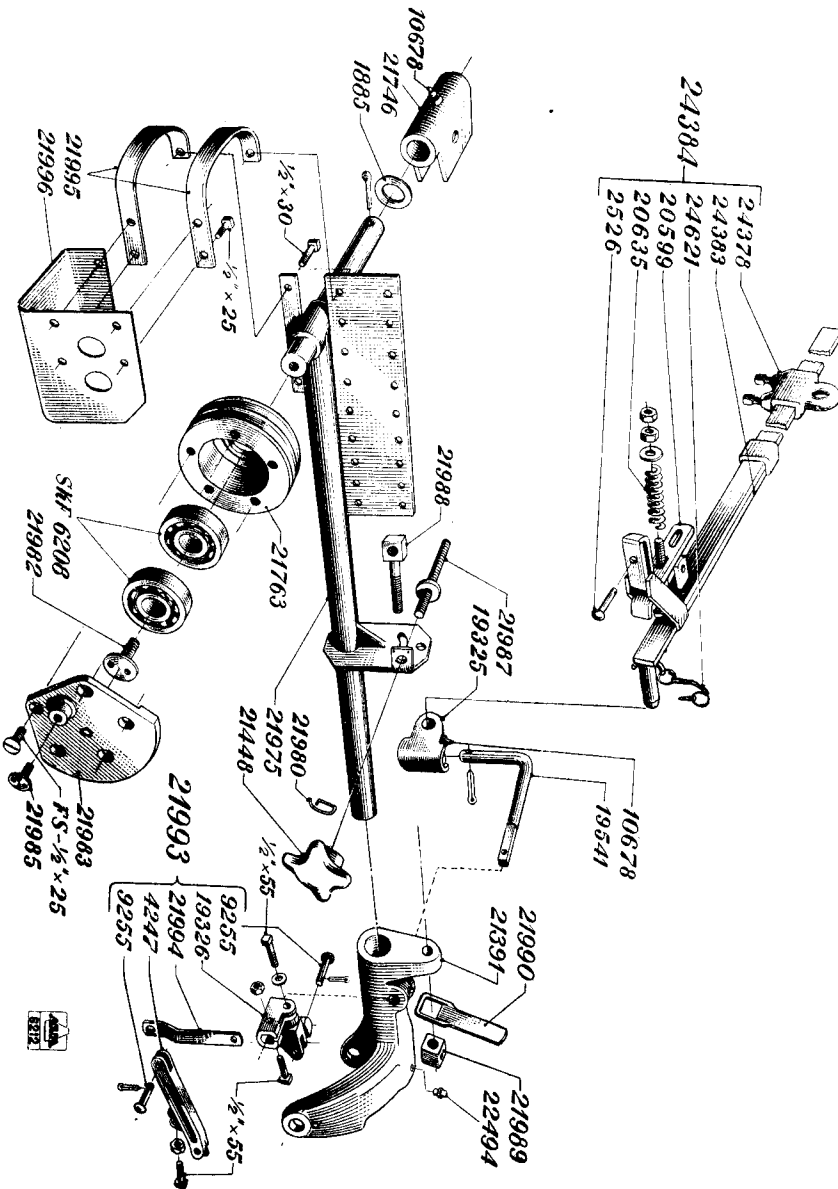

Traktorslåtterapparat, mod. TKT

Grupp 2.

Maskineri.

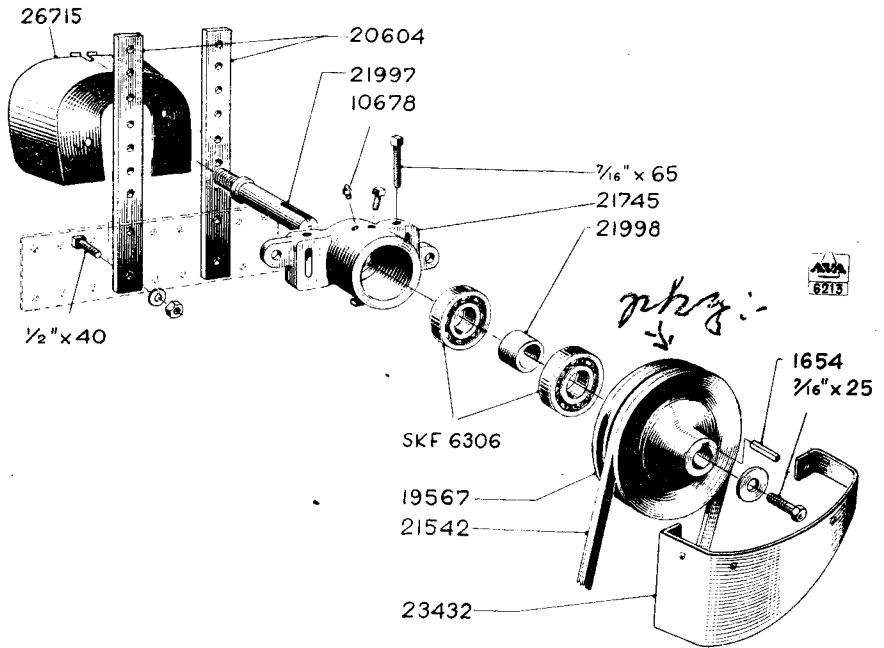

Traktorsl tterapparat, mod. TKT

Grupp 3.

Kopplingsaxel.

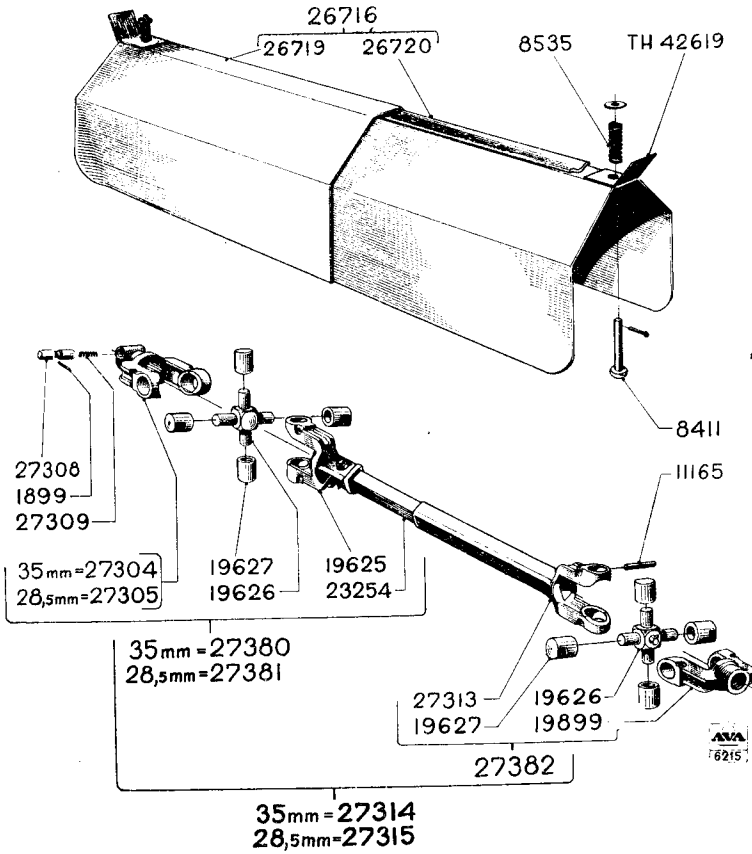

Traktorslätterapparat, mod. TKT

Grupp 4.

Skärapparat.

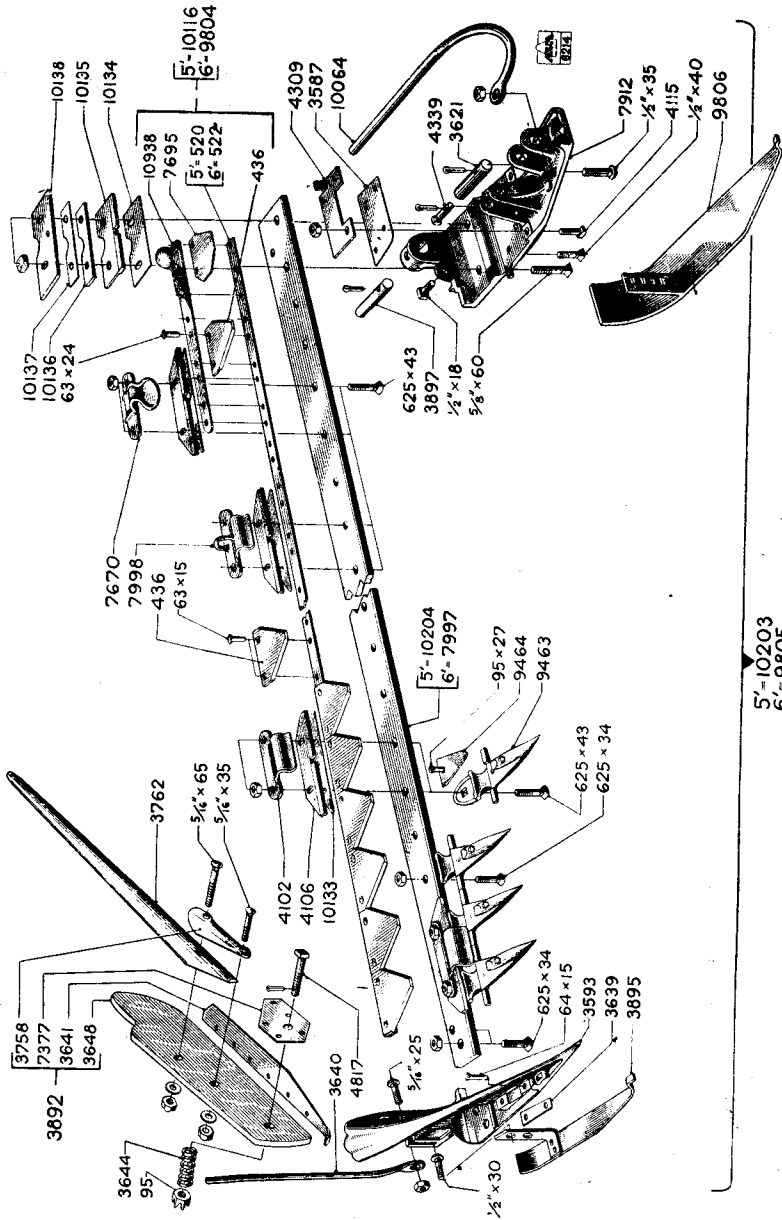

Traktorslåtterapparat, mod. TKT

Grupp 5. Vevstake.

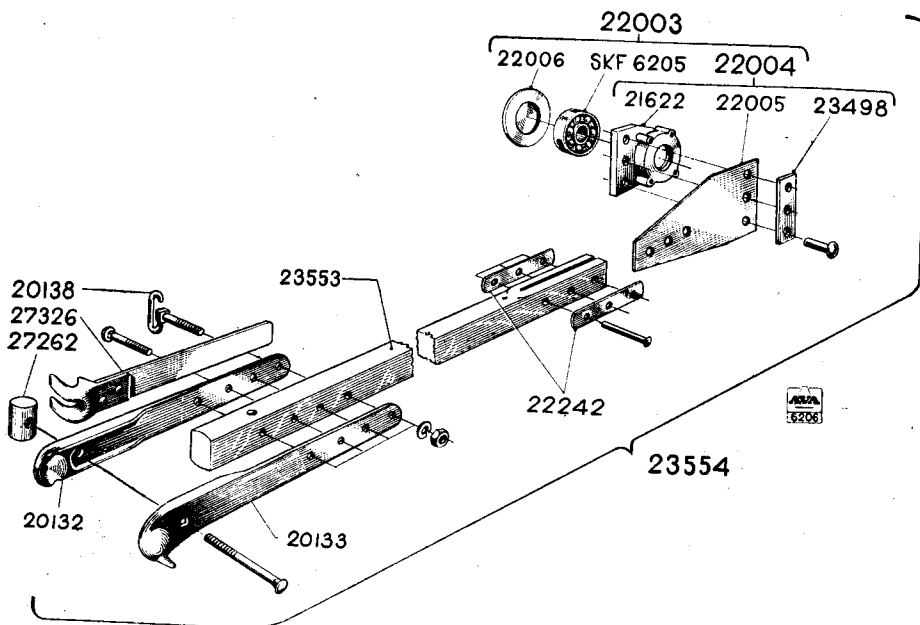

Grupp 6.

Balkhållare.

