

SLÅTTERMASKIN, 4'-6'

MODELL F.

OBS.! Modellbeteckningen återfinnes på verktygslådans lock.

Del N:o	Benämning	Ärgång	Se även del N:o	Pris
15	Oljekanna	1921--		
19	Skruv för släpskena till innersko	1924--	3940	
WPl. 25	Rullager, 25 mm., för vevtapp	1935		
37	Konisk bult till spärrdosa	1921--		
41	Fjäder till spärrhake	"		
45	Rullager å körhjul saxel	"		
87	Skruvnyckel	"		
95	Kronmutter, 1/2", för staghylsa o. spärrsaxbräda	"		
106	Försticelring till körhjul	"		
109 H	Spärrhake, höger	"		
109 V	» , vänster	"		
124	Sits	"		
B 132	Regel för stubbregleringsspak	"		
	» » lyftspak	"		
B 222 B	Svängelknut till framsvängel	"		
230	Lock till smörjkopp	"		
284	Svängelkrok, vänster	"		
285	» , höger	"		
387	Skiftnyckel	"		
410 B	Körhjul, smitt	"		
436	Knivblad	"		
V 462	Vevtapp	1921--22	4095	
470	Rullager	1921--		
472	Kullager	"		
483	Knivhuvud	"	6497	
486	Bult till vevstake	"		
488	Fjäder till vevstake	"	6516	
492	Framsvängel, sammansatt (amerikansk typ)	"	494	
493 A	Dragväg med svänglar	"		
494	Framsvängel, sammansatt (svensk typ)	"	492	
518	Knivrygg, 4' (längd 1307 mm.)	1924--		
519	» , 4 1/2' (» 1460 »)	1921--		
520	» , 5' (» 1613 »)	"		
521	» , 5 1/2' (» 1766 »)	1924--		
522	» , 6' (» 1920 »)	1921--		
523	Kniv, 4 1/2' (18 knivblad)	"		
524	» , 5' (20 »)	"		
525	» , 5 1/2' (22 »)	1921--		
526	» , 6' (24 »)	1921--		
532	Friktionslist till körhjul 410 B	"		
535	Saxsprint till försticelring	"		
536	Kniv, 4' (16 knivblad)	1924--		

A.-B. ARVIKA-VERKEN - Arvika - Sverige

Telegramadress: Arvikaverken, Arvika. Telefon: Namnanrop "Arvikaverken".

1545

Slättermaskin 4'—6', mod. F.

Del N:o	Benämning	Årgång	Se även del N:o	Pris
541	Nit för n:o 436 pr 100 st.	1921—		
542	» » » 483 » » »	»		
543	» » » 629 » » »	»		
544	» » » 3898 o. 4118 » » »	1921—29	6517	
544 A	» » » 3898, 4118 m. flata huvud » » »	1921—		
547	» » » 488 » » »	1921—29	6525	
552 A	Dragväg utan svänglar	1921—		
553	Svängel	»		
559	Hylsa för stubbregleringslänk, 4', 4½' o. 5'	»		
618	Vevtappsmutter	»		
625	Finger	1921—22	725	
626	Bult, $\frac{7}{16}$ " × 35 mm., för finger 625—725	1921—		
627	» , » × 46 » , » » »	»		
629	Slitstal till finger	»		
633	Knivtillhållare	1921—22	4102	
641	Underlägg för knivtillhållare	»	4106	
656	Lager till vevstake	»	4093	
684	Vevstaksbeslag, övre (undre halvan) vanligt	1921—29	6512	
685	» , » (övre ») bultlas	»	6513	
686 A	» , » , nedre (bakre ») vanligt	»	4889	
687 A	» , » (främre ») bultlas	»	4888	
688	Bult, övre, till vevstake	1921—24	486	
725	Finger	1923—	625	
958	{ Fjäder till stubbregleringsspak	1921—		
	{ » » lyftspak	»		
2009	Krysskil till vevskiva	»		
2020	Mejsel	»		
2021	Dorn	»		
2024	Fjäder till smörjkopp	»		
2451	Krysskil till körhjulsaxel	»		
2453	Skyddskåpa för konisk växel	»		
2454	{ Bussning, vänster, för mellanaxel	»		
	{ » , bakre, » vevaxel	»		
2455	{ » , höger, » mellanaxel	»		
2457	{ » , främre, » vevaxel	»		
2463	Mutter för mellanaxel	»		
2464	Kuggghjul, cylindriskt, till mellanaxel (12 kuggar)	»		
2473	Fäste för regel	»		
2480	Smutsskyddsring	»		
2498	Läsfjäder till skyddskåpa	»		
2502	Körhjulsaxel	»		
2503	Stoppring till mellanaxel	»		
2551	Tryckhandtag	1930—	3707	
2557	Kuggghjul, cylindriskt (84 kuggar)	1921—		
2558	» , koniskt (52 »)	»		
2559	» , » (14 »)	»		
2560	Klokoppling	»		
2562	Lock till verktygslåda	»		
2563	Vevaxel	»		
2571	Mellanaxel	»		
2574	Bult för dragväg	»		
3361 V	Vevskiva, sammansatt	1921—22	4103 V	
3363	Bult för skyddskåpa över konisk växel	1921		
3571	Balkstag	»		
3572	Lyftspak	1921—29	6190	
3573	Lyfttrampa	1921—		
3574	Dragkrok	1921—22	4207	
3575	Lyftkrok, 4', 4½', 5'	1921—29	3904 6187	
3576	Maskinkropp	1921		

Slättermaskin 4'—6', mod. F.

Del N:o	B e n ä m n i n g	Ärgång	Se även del N:o	Pris
3577	Släpskena till innersko	1921—22	4107	
3579	Balkstomme, 4½' (längd 1515 mm.)	1921—		
3581	Ledkrok till koppling, 4', 4½', 5'	" "		
3582	Stubbregleringslänk, 4', 4½', 5'	" "	3761	
3583	Kopplingslänk, 4', 4½', 5'	" "		
3584	Brottarm till innersko	1921—22	4108	
3587	Slitstäl » »	1921—		
3588	Spröt » »	" "		
3590	Stubbregleringsspak	" "		
3591	Innersko	1921—22	4248	
3593	Yttersko	1921—		
3594	Bult för spröt till innersko	" "		
3595	» » » yttersko	" "		
3598	Lyftvinkel, 4', 4½', 5'	1921—30	{3873	
3600	Klack till lyfttrampa	1921—	{6909	
3601	Lyfthuvud	1921—27	4836	
3602	Kopplingstrampa	1921—		
3603	Kopplingsarm, 4', 4½', 5'	" "		
3604	Kopplingsmutter	" "		
3605	Spärrhake i kopplingsarm, 4', 4½', 5'	" "		
3606	Lyftsegment, 4', 4½', 5'	" "		
3606 A	» » 6'	" "		
3607	Kopplingsgaffel	" "		
3608	Fäste för hästskydd	1921—22	3917	
3609	Stubbregleringssegment	1921—		
3611	Svängelklyka	" "		
3613	Knivstöd, bakre, i innersko	1921—22	4109	
3614	» » främre, i innersko	" "	4110	
3615	Underlägg för bakre knivstöd	" "	4111	
3616	Kopplingsaxel	1921—		
3617	Sitsfjäder	" "		
3618	Stöd för balkstagg, 4½', 5'	1921—23	4316	
3619	Hällare för oljekanna	1921—		
3620	Axel i kopplingsgaffel	" "		
3621	Släpskobult, främre, i innersko	" "		
3622	Axeltapp för bakstagg	" "		
3623	Hästskyddshävstång	1921—22	3918	
3624	Ögla för hästskyddshävstång	" "	3917	
3625	Länk mellan handtag och regel å lyftspak	1921—29	6191	
3626	» » » » » » »stubbregle-	1921—		
	ringsspak			
3634	Staghylsa, främre	" "		
3635	» » bakre	" "		
3636	Brottlänk vid innersko, 4½', 5'	1921—23	4305	
3637	Spännarm för lyftfjäder	1921—		
3638	Spakfäste	" "		
3639	Slitstäl till yttersko	" "		
3640	Spröt till yttersko	" "		
3641	Slitskena till spärrsarbräda	" "		
3643	Axeltapp för lyftvinkel a 4', 4½', 5'	" "		
	» balklyftare a 6'	" "		
3644	Fjäder till spärrsarbräda	" "		
3645	Hästskyddsfjäder	1921—22	4207	
3646	Lyftfjäder	1921—27	4839	
3647	Kopplingsfjäder	1921		
3650	Vevstaksträ	1921—29	6915	
3668	Ögla för balkhällare	1921		
3676	Draglina	" "		
3680	Kugghjul, stort, kon. (hög växel)	" "		
3681	» » litet, » (» »)	" "		
3682	Balkstomme, 5' (längd 1670 mm.)	" "		

Slättermaskin 4'—6', mod. F.

Del N:o	Benämning	Ärgång	Se även del N:o	Pris
3684	Regelfjäder till n:r 3605, 4', 4½', 5'	1921--		
3685	Hasp till verktygslåda	"		
3686	Gångjärn till d:o	"		
3699	Skruvlänk mellan lyftvinkel och brottlänk 4' 4½', 5'	"		
3700	Hylsa för d:o 4', 4½', 5'	"		
3704	Lyftfjädertrampa	1921--27	4837	
3705	Vinkelhylsa	1921--		
3706	Körhjul, gjutet, 6'	"		
3707	Tryckhandtag	1921--29	2551	
3754	Körhjul, gjutet, 4', 4½', 5'	1921--		
3758	Fäste för renskäpp	"		
3761	Stubbregleringslänk, 6'	"	3582	
3762 V	Renskäpp	"		
3766	Stoppring för vinkelhylsa	"		
3767	Balkstomme, 6' (längd 1975 mm.)	"		
3872	Brottlänk, 6'	1921--23	4247	
3873	Balklyftare, 6'	1921--	3598	
3874	Länk mellan n:r 3873 o. 4247, 6'	"		
3887	Krysskål till mellanaxel	"		
3888	Fingerbalk, 4½', sammansatt (17 fingrar)	1921--22	4119	
3889	» , 5', » (19 »)	"	4120	
3890	Balkhållare, sammansatt, 4', 4½', 5'	1921--	3943	
3891 V	Dragstång, 4', 4½', 5'	"	4124 V	
3892 V	Spärrensarbräda, sammansatt, utan käpp	"		
3895	Släpskena till yttersko	"		
3896	Skyddsplåt med fäste till cyl. växel	"		
3897	Släpskobult, bakre, i innersko	"		
3898	Vevstake, sammansatt (längd med lager 945 mm. mellan centra)	1921--22	4118	
3899	Bult, 5/8", till skärapparaten vid innersko	"	4114	
3900	Bult, 7/16", till skärapparaten vid innersko	1921--		
3902	Spärrdosa, höger	"		
3904	Lyftkrok, 6'	1921--29	3575	
3905	Fingerbalk, sammansatt, 6' (23 fingrar)	1921--22	4315	
3911	Bult, sammansatt, för staghylsa	1921--		
3915	Bult för fjäder till spärrensarbräda	"		
3917	Fäste för bygel till dragkrok	1923--	3608	
3918	Bygel för dragkrok	"	3623	
3940	Skruv för släpskena till innersko	1921--23	19	
3941	Bult med mutter för släpskena till yttersko	1921--		
3943	Balkhållare, sammansatt, 6'	"	3890	
4093	Vevstakslager, sammansatt, 25 mm. vevtapp	1923	656	
4095	Vevtapp, 25 mm.	"	V 462	
4100	Innersko	1923	4248	
4102	Knivtillhållare	1923	7670	
4103 V	Vevskiva, sammansatt, med 25 mm. vevtapp	"	3361 V	
4106	Underlägg för knivtillhållare	"	641	
4107	Släpskena till innersko	"	3577	
4108	Brottarm till innersko, böjd	1923	3584	
4109	Knivstöd, bakre, i innersko	1923	3613	
4110	» , främre, i innersko	1923	4309	
4111	Underlägg för bakre knivstöd	1923	3615	
4114	Bult, 5/8", till skärapparat vid innersko	"	3899	
4115	Bult, 3/8", för främre knivstöd i innersko	"		
4118	Vevstake, sammansatt (längd med lager 945 mm. mellan centra). Lagerdiam. 25 mm.	1923--29	6543	
4119	Fingerbalk, sammansatt, 4½' (17 fingrar)	1923	4313	
4120	» , » , 5' (19 »)	"	4314	
4121	» , » , 6' (23 »)	"	4315	

Slåttermaskin 4'—6', mod. F.

Del N:o	B e n ä m n i n g	Årgång	Se även del N:o	Pris
4124 V	Dragstäng för 6'	1921—	3891 V	
4207	Fjädrande dragkrok	1923—	3574	
4247	Brottlänk för lyften, 6'	1924	3872	
4248	Innersko	"	3591	
4805	Brottlänk för lyften, 4', 4½', 5'	"	3636	
4809	Knivstöd, främre, i innersko	"	4110	
4813	Fingerbalk, sammansatt, 4½' (17 fingrar)	"	3888	
4814	» , » , 5' (19 »)	"	3889	
4815	» , » , 6' (23 »)	"	3905	
4816	Stöd för balkstag	"	3618	
4839	» i innersko vid lyftlänk	1923		
4422	Balkstomme, 4', sammans. (längd 1370 mm.)	"		
4423	Fingerbalk, 4' (15 fingrar)	"		
4836	Lyfthuvud	1928—29	5754	
4837	Krampa för fjäder till lyftanordning	1928—	3704	
4839	Fjäder till lyftanordning	1928—29	6189	
4888	Beslag för vevstake, nedre, främre, med snabblås	1928—	6515	
4889	Beslag för vevstake, nedre, bakre, med snabblås	"	6514	
4890	Gaffelstycke till vevstakslås	"		
4891	Excenter för gaffel n:r 4890	"		
4893	Vevstakstrå med snabblås	1928—29	6522	
4894	Fjäder till gaffelstycke n:r 4890	1928—		
4895	» » kronmutter n:r 4896	"		
4896	Kronmutter, 7/16", för övre beslag till vevstake	"	688	
4898	Vevstake, sammansatt, snabblås	1928—29	6546	
4901	Bult, 7/16", f. övre beslag t. vevstake o. lager	1928—		
5754	Lyfthuvud	1930	4836	
6187	Lyftkrok, 4', 4½', 5', 5½'	"	3575	
6188	» 6'	"	3904	
6189	Fjäder för lyftanordning	"	4839	
6190	Lyftspak	"	3572	
6191	Länk med handtag och regel å lyftspak	"	3625	
6280	Bricka för balkhållare	1929—		
6464	Lager för vevstake	1930—		
6465	Trampa till koppling	"		
6466	Fäste för lyftspak	"		
6467	Arm för koppling	"		
6497	Knivhuvud, förlängt	1931—	483	
6512	Beslag för vevstake, övre (undre halvan)	1930	684	
6513	» » » , » (övre »)	"	685	
6514	» » » , nedre (bakre ») m. bultlås	"	686 A	
6515	Beslag för vevstake, nedre (främre halvan) med bultlås	"	687 A	
6516	Fjäder till vevstake	"	488	
6517	Nit för beslag till vevstake (med halvrunda huvud)	"	544	
6519	Vevstakstrå, med bultlås	"	3650	
6522	» » snabblås	"	4893	
6525	Nit genom beslag till vevstake n:r 6514 och fjäder n:r 6516, med snabblås	"	547	
6543	Vevstake, sammansatt (längd m. lager 945 mm. mellan centra), lagerdiam. 25 mm., med bultlås	"		
6546	Vevstake, sammansatt, snabblås	"	4898	
6909	Lyftvinkel, 4', 4½', 5', 5½'	1931—	3598	
7176	Stoppskruv, 1/8" × 10 mm., till vevstake (Ej illustrerad)	1935		
7177	Filtring för rullagerhus n:r 10918	"		

Slättermaskin 4'—6', mod. F.

Del N:o	Benämning	Årgång	Se även del N:o	Pris
7442	Lock till rullagerhus n:r 10918	1935—		
7443	Stoppning för rullager n:r WPL25	"		
7670	Knivtillhållare för knivhuvud n:r 6497	1931—	4102	
9297	Balkstomme	1924—		
9298	Fingerbalk, sammansatt (21 fingrar)	"		
9478	Beslag, nedre, främre halvan, till vevstake n:r 11146	1935—		
9479	Beslag, nedre, bakre halvan, till vevstake n:r 11146	"		
9480	Gaffelstycke till vevstakslas	"		
9481	Regel för gaffel n:r 9480	"		
9824	Fjäder till gaffel n:r 9480	"		
9879	Plattfjäder till vevstakslas	"		
10454	Beslag, övre, till vevstake n:r 11146	"		
10455	Bult, $\frac{3}{16}$ " , med fjäderbricka för beslag till vevstake	"		
10918	Rullagerhus för vevstake n:r 11146	"		
10926	Fjädrande plåt till vevstake n:r 11146	"		
10927	Plattjärn till vevstake n:r 11146	"		
10940	Smörjkoppslock till rullagerhus n:r 10918 ..	"		
10941	Fjäder till smörjkoppslock	"		
10942	Rullagerhus, sammansatt, med S. K. F.-lager samt fjädrande plåtförbindelse för vevstake n:r 11146	"		
11146	Vevstake, sammansatt, med fjädrande plåt och S. K. F. rullager	"		
11149	Vevstakstrå, för vevstake n:r 11146 med S. K. F. rullager	"		

Slättermaskin 4'—6', mod. F.

RESERVDLSILLUSTRATIONER.

OBS.! Modellbeteckningen återfinnes på verktygslådans lock.

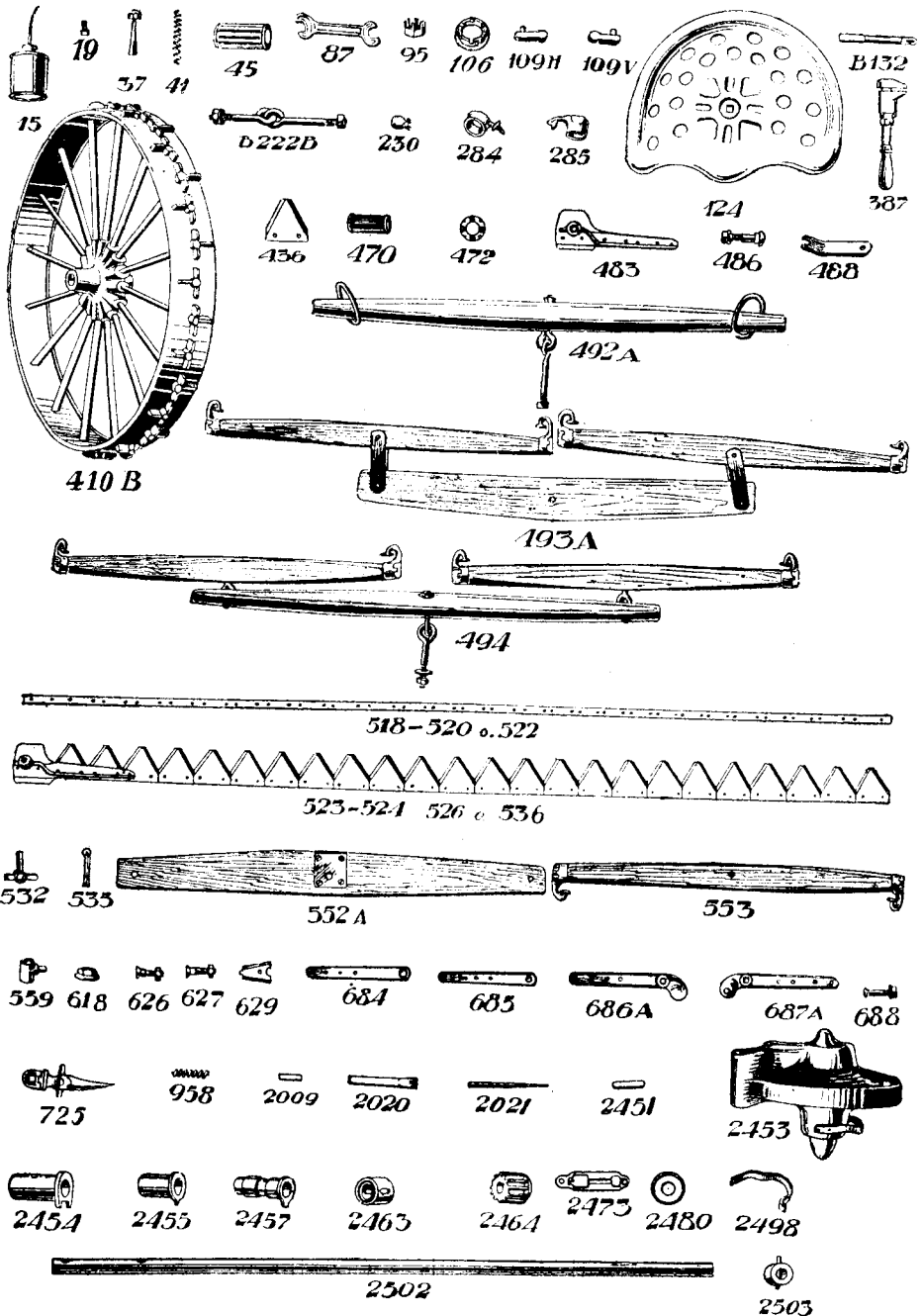

V-2 h-slm-F

AVA-1522-25

Slättermaskin 4'—6', mod. F.

L
N
7
7
7
9
9
9
9
9
9
9
9
9
9
9
9
9
104
104
105
109
109
109
109
109
109
111
111

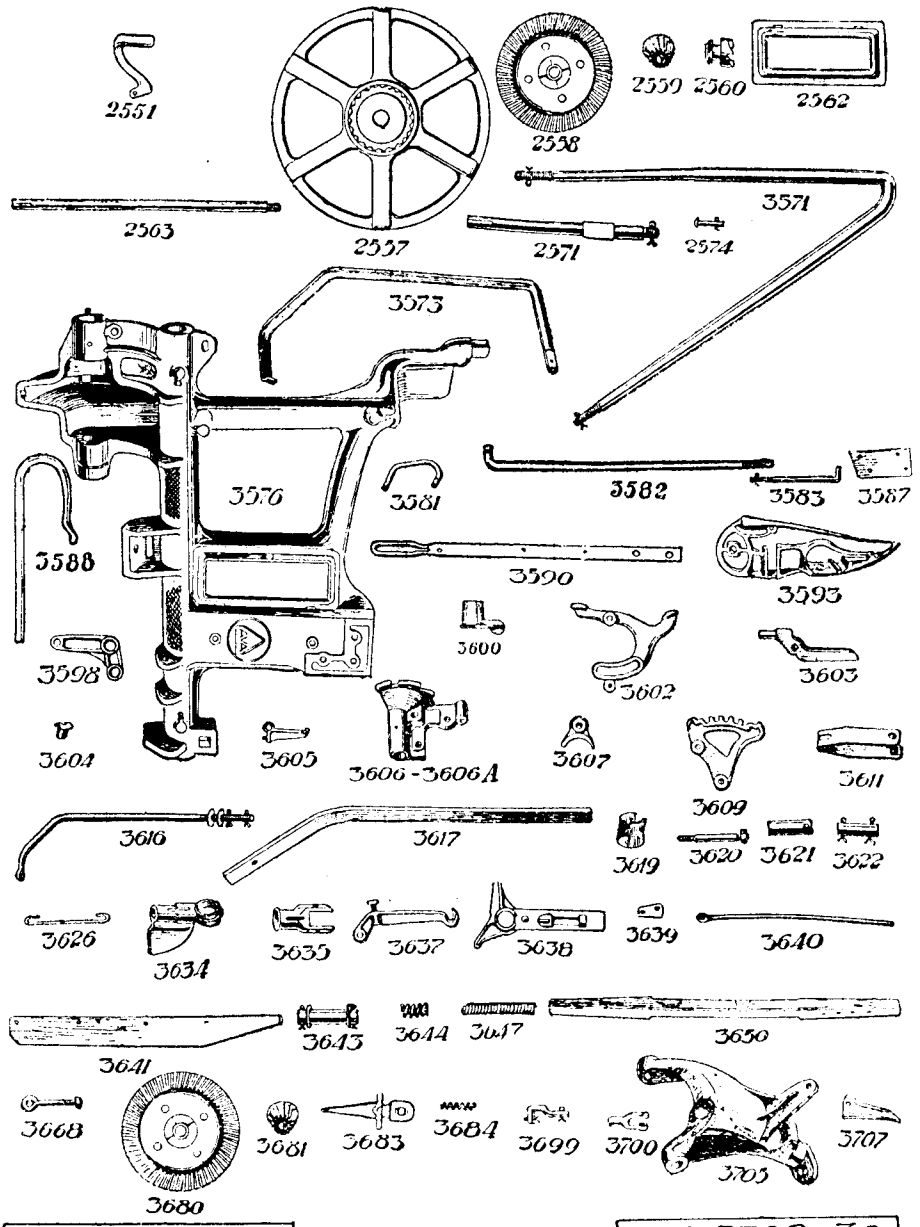

V-2h-slm-F

AVA-2392-30

Slättermaskin 4'-6', mod. F.

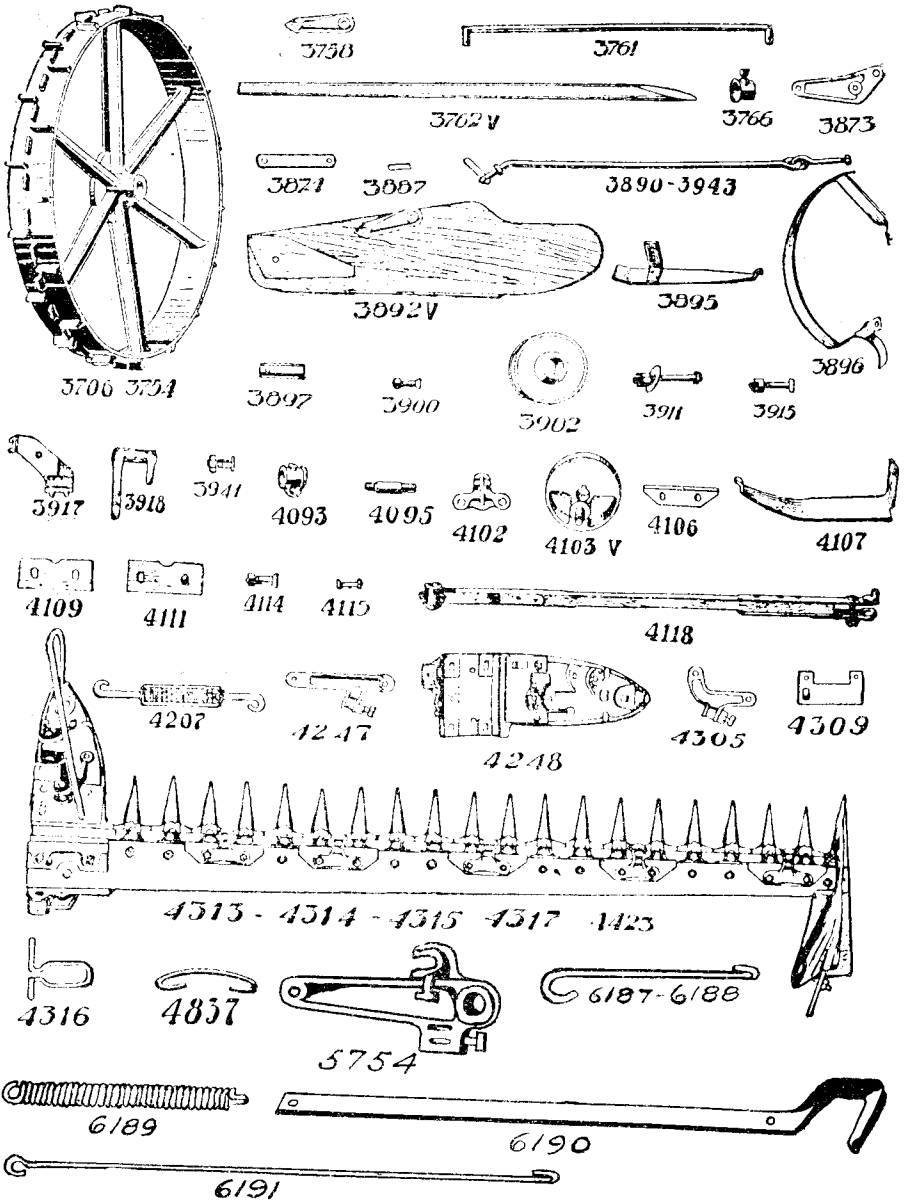

V-4'-6' Slm.F

AVA-2393-30

Slättermaskin 4'—6', mod. F.

